



UNIVERSIDAD NACIONAL DE CHIMBORAZO
FACULTAD DE CIENCIAS DE LA EDUCACION, HUMANAS
Y TECNOLOGÍAS
CARRERA DE EDUCACIÓN BÁSICA

TÍTULO:

“LA INTELIGENCIA EMOCIONAL Y EL DESARROLLO DE LOS PRINCIPIOS DEL BUEN VIVIR, EN LOS NIÑOS DE CUARTO AÑO DE EDUCACIÓN BÁSICA, PARALELO “B” DE LA ESCUELA FISCAL MIXTA “GENERAL LAVALLE”, DEL CANTÓN RIOBAMBA, BARRIO LIZARZABURU DE LA CIUDAD DE RIOBAMBA PROVINCIA DE CHIMBORAZO PERIODO 2015-2016.”

Trabajo de investigación presentado previa a la obtención del título de Licenciatura en Ciencias de la Educación, mención Educación Básica.

AUTORA:

LAURA PRISCILA SILVA CASTILLO

TUTOR:

MGS. JUAN CARLOS MARCILLO

RIOBAMBA, ECUADOR

2016



UNIVERSIDAD NACIONAL DE CHIMBORAZO
FACULTAD DE CIENCIAS DE LA EDUCACIÓN HUMANAS Y
TECNOLOGÍAS
CARRERA DE EDUCACIÓN BÁSICA

“LA INTELIGENCIA EMOCIONAL Y EL DESARROLLO DE LOS PRINCIPIOS DEL BUEN VIVIR, EN LOS NIÑOS DE CUARTO AÑO DE EDUCACIÓN BÁSICA, PARALELO “B” DE LA ESCUELA FISCAL MIXTA “GENERAL LAVALLE”, DEL CANTÓN RIOBAMBA, BARRIO LIZARZABURU DE LA CIUDAD DE RIOBAMBA PROVINCIA DE CHIMBORAZO PERIODO 2015-2016.”

MIEMBROS DE TRIBUNAL

Mgs. Tatiana Fonseca

PRESIDENTE

Calificación

Firma

Mgs. Paulina Peñafiel

MIEMBRO 1

Calificación

Firma

Mgs. Juan Carlos Marcillo

MIEMBRO 2

Calificación

Firma

NOTA FINAL: _____

CERTIFICACIÓN

Mgs. Juan Carlos Marcillo, Tutor de Tesis y Docente de la Facultad de Ciencias de la Educación, Humanas y Tecnologías de la Universidad Nacional de Chimborazo.

CERTIFICO:

Que el presente trabajo “LA INTELIGENCIA EMOCIONAL Y EL DESARROLLO DE LOS PRINCIPIOS DEL BUEN VIVIR, EN LOS NIÑOS DE CUARTO AÑO DE EDUCACIÓN BÁSICA, PARALELO “B” DE LA ESCUELA FISCAL MIXTA “GENERAL LAVALLE”, DEL CANTÓN RIOBAMBA, BARRIO LIZARZABURU DE LA CIUDAD DE RIOBAMBA PROVINCIA DE CHIMBORAZO PERIODO 2015-2016, de autora .” Laura Priscila Silva Castillo, ha sido dirigido y revisado durante todo el proceso de investigación, por lo que cumple con todos los requisitos metodológicos y los requerimientos esenciales exigidos por las normas generales, para la graduación; en tal virtud, autorizo la presentación del mismo por su calificación correspondiente.

Riobamba, agosto del 2016



Mgs. Juan Carlos Marcillo

TUTOR

DERECHOS DE AUTORÍA

Yo, Laura Priscila Silva Castillo informo que los resultados de la investigación, los criterios, análisis y conclusiones, así como los lineamientos propósitos expuestos en la presente tesis, son de exclusiva responsabilidad de mi persona y los derechos de autoría pertenecen a la Universidad Nacional de Chimborazo.



Laura Priscila Silva Castillo

AGRADECIMIENTO

Gracias le doy a Dios por darme la dicha de culminar este trabajo investigativo

A la sociedad Ecuatoriana y a la Universidad Nacional de Chimborazo, a los docentes de la Escuela de Educación Básica por encaminarme al conocimiento y consecuentemente en el desarrollo de la carrera.

Laura Priscila Silva Castillo

DEDICATORIA

El presente proyecto se la dedico a mi Hijo, a mis padres quienes llenos de afecto me motivaron para no rendirme en mi carrera profesional, a mis hermanos quienes han sido un apoyo para mí, a mi esposo por su cariño y comprensión y en especial a Dios por su amor y ayuda en mi vida.

Laura Priscila Silva Castillo

ÍNDICE GENERAL

MIEMBROS DE TRIBUNAL	II
CERTIFICACIÓN	III
DERECHOS DE AUTORÍA	IV
AGRADECIMIENTO	V
DEDICATORIA	VI
RESUMEN	XIV
SUMARY	XV
INTRODUCCIÓN	1
CAPÍTULO I	2
1. MARCO REFERENCIAL	2
1.1. Planteamiento del problema	2
1.2. Formulación del problema	3
1.3. Preguntas Directrices	3
1.4. Objetivos	3
1.4.1. Objetivo general	3
1.4.2. Objetivos específicos	4
1.5. Justificación	4
CAPÍTULO II	6
2. MARCO TEÓRICO	6
2.1. Antecedentes de investigación	6
2.2. Fundamentación Teórica	6
2.2.1. Inteligencia Emocional	6
2.2.2. Ejemplos de inteligencias	8
	VII

2.2.3.	Capacidades de la inteligencia emocional	10
2.2.4.	Principios de la Inteligencia Emocional	12
2.2.5.	Nivel de la inteligencia emocional	13
2.2.6.	Causas de la inteligencia emocional	13
2.2.7.	Ejercicios para la inteligencia emocional	14
2.2.8.	Desarrollo del buen vivir	14
2.2.9.	Principios del buen vivir	15
2.2.10.	El buen vivir o Sumak Kawsay	15
2.2.11.	Desarrollo de los principios del buen vivir	17
2.2.12.	Relación de la inteligencia emocional en el desarrollo del buen vivir	23
2.3.	Definiciones de términos básicos	24
2.4.	Operacionalización de variables	26
CAPÍTULO III		28
3.	MARCO METODOLÓGICO	28
3.1.	Método de investigación	28
3.2.	Diseño de la investigación	28
3.3.	Tipo de la investigación	28
3.4.	Nivel de la investigación	28
3.5.	Población y muestra	29
3.6.	Técnicas e instrumentos de recolección de datos	29
3.7.	Técnicas para procesamiento e interpretación de datos	29
CAPÍTULO IV		30
4.	ANÁLISIS E INTERPRETACIÓN DE RESULTADOS	30
4.1.	Análisis de resultados test de inteligencia emocional niños y niñas evaluados en la escuela “General Lavalle”	30

4.2.	Análisis de resultados del test de leyes y principios del buen vivir en los alumnos evaluados en la escuela “General Lavalle”	45
CAPITULO V		57
5.	CONCLUSIONES Y RECOMENDACIONES	57
5.1.	Conclusiones	57
5.2.	Recomendaciones	58
BIBLIOGRAFÍA		59
ANEXOS		60

ÍNDICE DE CUADROS

CUADRO N°4.1. Dificultades a la hora de tener que tomar decisiones	30
CUADRO N°4.2. Disfruto con las actividades sociales	31
CUADRO N°4.3. Cambios emocionales durante el día	32
CUADRO N°4.4. No me avergüenzo cuando cometo un error	33
CUADRO N°4.5. Demuestro mis auténticos sentimientos ante los demás	34
CUADRO N°4.6. Suelo tomarme con humor mis fallas	35
CUADRO N°4.7. Dudo de mis sentimientos	36
CUADRO N°4. 8. Me doy cuenta de lo que los demás esperan de mí	37
CUADRO N°4.9. Reconozco a las personas que me hacen sentir inferior, culpable o avergonzado	38
CUADRO N°4.10. Tardo en recuperarme de los malos momentos	39
CUADRO N°4. 11. Me siento inquieto ante la presencia de gente extraña	40
CUADRO N°4.12.. Soy alegre y divertido	41
CUADRO N°4. 13. Busco excusas para escaparme cuando las situaciones me provocan malestar	42
CUADRO N°4.14. Resumen del nivel de inteligencia emocional en los niños de cuarto año de Educación Básica paralelo “B” de la Escuela Fiscal Mixta “General Lavalle”	43

CUADRO N°4.15. Conoces que es la democracia	45
CUADRO N°4.16. Sabes que vives en una sociedad libre y que algunas niñas y niños tienen los mismos gustos pero son diferentes	46
CUADRO N°4.17. Conoces tus derechos como niño	47
CUADRO N°4. 18. Si tú ayudas a una persona lo haces para encontrar algún beneficio	48
CUADRO N°4.19. La maestra te ayuda a comprender las leyes y obligaciones de nuestro país	49
CUADRO N°4.20. Eres amable con tu maestra	50
CUADRO N°4.21. Participas en el aula y con tus compañeros	51
CUADRO N°4.22. En la escuelita la maestra les enseña, principios, valores, ética	52
CUADRO N°4. 23. Realizan actividades para contribuir a las relaciones sociales	53
CUADRO N°4. 24. Estas consiente que tienes derecho a la libre expresión	54
CUADRO N°4. 25. Resumen realizada a los niños de cuarto año de Educación Básica Paralelo “B” de la Escuela Fiscal Mixta “General Lavalle	55

ÍNDICE DE GRÁFICOS

GRÁFICO N°4.1. Dificultades a la hora de tener que tomar decisiones	30
GRÁFICO N°4.2. Disfruto con las actividades sociales	31
GRÁFICO N°4.3. Cambios emocionales durante el día	32
GRÁFICO N°4.4. No me avergüenzo cuando cometo un error	33
GRÁFICO N°4.5. Demuestro mis auténticos sentimientos ante los demás	34
CUADRO N°4. 6. Suelo tomarme con humor mis fallas	35
GRÁFICO N°4. 7. Dudo de mis sentimientos	36
GRÁFICO N°4. 8. Me doy cuenta de lo que los demás esperan de mí	37
GRÁFICO N°4. 9. Reconozco a las personas que me hacen sentir inferior, culpable o avergonzado	38
GRÁFICO N°4. 10. Tardo en recuperarme de los malos momentos	39
GRÁFICO N°4. 11. Me siento inquieto ante la presencia de gente extraña	40
GRÁFICO N°4.12.. Soy alegre y divertido	41
GRÁFICO N°4.13. Busco excusas para escaparme cuando las situaciones me provocan malestar	42
GRÁFICO N°4. 14. Resumen del nivel de inteligencia emocional en los niños de cuarto año de Educación Básica paralelo “B” de la Escuela Fiscal Mixta “General Lavalle”	44

GRÁFICO N°4.15. Conoces que es la democracia	45
GRÁFICO N°4.16. Sabes que vives en una sociedad libre y que algunas niñas y niños tienen los mismos gustos pero son diferentes	46
GRÁFICO N°4.17. Conoces tus derechos como niño	47
GRÁFICO N°4.18. Si tú ayudas a una persona lo haces para encontrar algún beneficio	48
GRÁFICO N°4.19. La maestra te ayuda a comprender las leyes y obligaciones de nuestro país	49
GRÁFICO N°4. 20. Eres amable con tu maestra	50
GRÁFICO N°4. 21. Participas en el aula y con tus compañeros	51
GRÁFICO N°4. 22. En la escuelita la maestra les enseña, principios, valores, ética	52
GRÁFICO N°4. 23. Realizan actividades para contribuir a las relaciones sociales	53
GRÁFICO N°4. 24. Estas consiente que tienes derecho a la libre expresión	54
GRÁFICO N°4. 25. Resumen realizada a los niños de cuarto año de Educación Básica Paralelo “B” de la Escuela Fiscal Mixta “General Lavalle	56



UNIVERSIDAD NACIONAL DE CHIMBORAZO
FACULTAD DE CIENCIAS DE LA EDUCACIÓN HUMANAS Y
TECNOLOGÍAS
CARRERA DE EDUCACIÓN BÁSICA

“LA INTELIGENCIA EMOCIONAL Y EL DESARROLLO DE LOS PRINCIPIOS DEL BUEN VIVIR, EN LOS NIÑOS DE CUARTO AÑO DE EDUCACIÓN BÁSICA, PARALELO “B” DE LA ESCUELA FISCAL MIXTA “GENERAL LAVALLE”, DEL CANTÓN RIOBAMBA, BARRIO LIZARZABURU DE LA CIUDAD DE RIOBAMBA PROVINCIA DE CHIMBORAZO PERIODO 2015-2016.”

RESUMEN

La presente investigación tiene como objetivo, identificar el nivel de inteligencia emocional en los niños de cuarto año de Educación Básica, paralelo “B” de la escuela Fiscal mixta “General Lavalle”, del cantón Riobamba, barrio Lizarzaburu de la ciudad de Riobamba provincia de Chimborazo período 2015-2016. Por lo que a los estudiantes se les ayudó a tomar decisiones, a que tengan un pensamiento más crítico sobre sí mismos y q lo que les rodea, con esta investigación se pudo identificar el nivel de autoestima que tienen, los principios y convicciones que tienen a la sociedad y el respeto hacia el buen vivir con los demás que ayuda a la posibilidad de tener una mejor educación con principios y valores establecidos para el mejoramiento de su educación, que sean conscientes de las emociones en las que se encuentran con problemas de personalidad y desarrollo emocional para ellos mismos. Para la elaboración de este trabajo investigativo se ha determinado diferentes lineamientos que han brindado a la solución de esta problemática, por lo que se menciona a continuación todo lo referente al desenvolvimiento de este tema: es decir que la base primordial de este trabajo se determinó el marco referencial en donde se estableció el planteamiento del problema, la formulación del problema, objetivos con la debida justificación, para identificar la fundamentación teórica y la operacionalización de variables, se desarrolló el marco metodológico en la que se aplicaron los métodos científicos inductivo y deductivo, el tipo investigación explicativa, el diseño de la investigación fue el de campo y documental, se determinó la población de 25 niños, refiriéndonos también a las técnicas e instrumentos de investigación como se realizó el test, para luego hacer un análisis estadístico de los resultados obtenidos que se obtuvieron con participación de los estudiantes, se mostraron las conclusiones y recomendaciones basadas principalmente en el tema de la problemática que se planteó.



UNIVERSIDAD NACIONAL DE CHIMBORAZO
FACULTAD DE CIENCIAS DE LA EDUCACION HUMANAS
Y TENOLOGIAS

THEME: "EMOTIONAL INTELLIGENCE AND DEVELOPMENT OF THE PRINCIPLES OF GOOD LIVING IN CHILDREN OF FOURTH YEAR OF BASIC EDUCATION, PARALLEL " B " AT "GENERAL LAVALLE " PUBLIC SCHOOL IN RIOBAMBA CANTON, LIZARZABURU NEIGHBORHOOD, RIOBAMBA CITY, CHIMBORAZO PROVINCE, PERIOD 2015-2016".

Author: Laura Priscila Silva Castillo

SUMMARY

This research aims to identify the level of emotional intelligence in children of fourth year of basic education, parallel " B " at "General Lavalle " public school in Riobamba canton, Lizarzaburu neighborhood, Riobamba city, Chimborazo province, period 2015-2016. So students were helped to make decisions, to have a more critical thinking about themselves and their surroundings, this research could identify the level of self-esteem with the principles and convictions that have to society and respect for the good life with others that helps the possibility of having a better education with principles and values set for improvement their education, they are aware of emotions where it is found personality problems and emotional development for themselves. For drawing up this research it has been given different guidelines that have given the solution of this problem, so everything about the development of this topic is mentioned below: This means that the primary basis of this work is the framework where the problem statement was established, the formulation of the problem, objectives and justification were determined to identify the theoretical foundation and operationalization of variables, the methodological framework was developed where scientific methods such us inductive and deductive were applied, the research type is explanatory, the research design was field and documentary, the population of 25 children was determined, also referring to the technique and research instruments the test was performed, and then it was made a statistical analysis of the results that were obtained with students' participation, conclusions and recommendations based mainly on the issue of the problem were shown.

Myriam Trujillo B

DELEGADA DEL CENTRO DE IDIOMAS



INTRODUCCIÓN

En la escuela fiscal mixta “General Lavalle” de la ciudad de Riobamba se realizó la investigación respecto de la inteligencia emocional y su efecto en el desarrollo de los principios del Buen Vivir, en los niños de cuarto año de educación básica, paralelo “b” de la escuela fiscal mixta “General Lavalle”, del cantón Riobamba, barrio Lizarzaburu de la ciudad de Riobamba provincia de Chimborazo periodo 2015-2016.

En el presente trabajo se describe, la Inteligencia Emocional y la relación del desarrollo de los principios del Buen Vivir en los niños de cuarto año de educación básica, y las causas de la inteligencia emocional, siendo importante describirlo y hacer énfasis en el nivel de inteligencia Emocional y sus efectos positivos o negativos en los niños que forman parte de la presente investigación, ya que es importante crear un ambiente afectivo e interactivo donde el niño desarrolle su capacidad.

CAPÍTULO I. Se establece el **Marco Referencial** de la investigación, el planteamiento, formulación del problema, objetivos, justificación e importancia.

CAPÍTULO II. Se desarrolla el **Marco Teórico** del proceso de investigación, antecedentes, fundamentación Teórica y la operacionalización de las variables.

CAPÍTULO III. Se establece el **Marco Metodológico** en donde se describe la metodología de la investigación, así como el tipo y diseño de estudio, la población así también las técnicas e instrumentos de recolección de datos.

CAPÍTULO IV. Se hace la presentación del **Análisis e Interpretación de los Resultados**, haciendo uso de cuadros y gráficos en donde se establecen el análisis y la interpretación de los datos recopilados

CAPÍTULO V. Consta **Conclusiones y Recomendaciones** de la investigación

CAPÍTULO I

1. MARCO REFERENCIAL

1.1. PLANTEAMIENTO DEL PROBLEMA

A nivel de América Latina la inteligencia Emocional se le ha tomado como una actividad que nos ayuda a percibir las propias emociones individuales así también la de los demás, es una expresión todavía en cimentación, en debate, en experimentación, no obstante, sobre la importancia del desarrollo de las competencias socio emotivo. Los creadores están en convenio con la creación dentro de la familia o Institución.

En nuestro país la Inteligencia Emocional es un hábito escasamente practicado lo que genera que las personas, tengan un problema social y educativo que afecta a los principios del Buen Vivir, desmereciendo que esta actividad construye el conocimiento y aumenta nuestro vocabulario.

La Inteligencia Emocional está dentro de las actividades de los niños, pero no es un hábito por tanto existe bajo rendimiento Académico, se afirma que el tiempo libre lo ocupa la televisión y otros medios electrónicos, han sustituido la necesidad de aprender a través de los principios del Buen Vivir propiciando un mundo carente de reflexión, en el cual el pensamiento humano se va empobreciendo. Los niños deben interesarse en vivir en comunidad para poder convertirse en personas de bien, capaces de producir un propio conocimiento sobre los hechos que suceden en el mundo y relacionarlos con aquellos que hemos adquirido en la vida diaria.

En la provincia de Chimborazo, en los establecimientos tanto urbanos como rurales se localizó con continuidad estudiantes que no comprenden la afectividad de la familia y la escuela y no pueden plantear su punto de crítico por falta de conocimiento sobre los derechos del Buen Vivir, esto ocasiona un bajo rendimiento Académico.

En la escuela “General Lavalle”, la inteligencia emocional tiene una gran importancia en la enseñanza del Buen Vivir. Por lo cual esto se viene dando de

una manera incontrolable ya que los estudiantes desconocen algunos de los derechos del buen vivir. Para poder interrelacionarse con ellos en esta Unidad Educativa el docente relaciona la inteligencia emocional con el buen vivir pero no utiliza métodos para poder llegar con el conocimiento adecuado con ellos, esto genera que los estudiantes no desarrollen la convivencia entre ellos el cual impide interactuar y desarrollar actividades entre los estudiantes.

1.2. FORMULACIÓN DEL PROBLEMA

¿De qué manera influye la inteligencia emocional en el desarrollo de los principios del Buen Vivir, en los niños de cuarto año de Educación Básica, paralelo “B” de la escuela fiscal mixta “General Lavalle”, del cantón Riobamba, barrio Lizarzaburu de la ciudad de Riobamba provincia de Chimborazo periodo 2015-2016.?

1.3. Preguntas Directrices

- ¿Hay un buen nivel de inteligencia emocional en los niños de cuarto año de educación básica, paralelo “B” de la escuela fiscal mixta “General Lavalle”?
- ¿Los niños tiene el conocimiento adecuado de los principios del Buen Vivir?
- ¿La realización de ejercicios ayudará a desarrollar la inteligencia emocional, en los niños de cuarto año de educación básica, paralelo “B” de la escuela fiscal mixta “General Lavalle”?

1.4. Objetivos

1.4.1. Objetivo general

- Determinar la relación de Inteligencia Emocional en el desarrollo de los Principios del Buen Vivir, en los niños de cuarto año de educación básica, paralelo ”B” de la escuela fiscal mixta “General Lavalle”, del cantón Riobamba, barrio Lizarzaburu de la ciudad de Riobamba provincia de Chimborazo período 2015-2016.

1.4.2. Objetivos específicos

- Identificar el nivel de inteligencia emocional en los niños de cuarto año de educación básica, paralelo “B” de la escuela fiscal mixta “General Lavalle”, del cantón Riobamba, barrio Lizarzaburu de la ciudad de Riobamba provincia de Chimborazo período 2015-2016.
- Conocer el desarrollo de los principios del Buen Vivir, en los niños de cuarto año de educación básica, paralelo “B” de la escuela fiscal mixta “General Lavalle”, del cantón Riobamba, barrio Lizarzaburu de la ciudad de Riobamba provincia de Chimborazo período 2015-2016.
- Realizar ejercicios para desarrollar la inteligencia emocional, en los niños de cuarto año de educación básica, paralelo “B” de la escuela fiscal mixta “General Lavalle”, del cantón Riobamba, barrio Lizarzaburu de la ciudad de Riobamba provincia de Chimborazo período 2015-2016.

1.5. JUSTIFICACIÓN

La presente investigación es muy importante dado que la Inteligencia Emocional es un apoyo fundamental en la aplicación y desenvolvimiento para tener un buen vivir ya que permite que el niño se relacione con el medio que lo rodea, extiende su imaginación, compañerismo y convivencia social. En la supervivencia de los infantes, la inteligencia emocional ocupa un lugar principal, permitiendo a que estos se integren en su entorno, contribuyendo al progreso de su personalidad por lo que de ahí radica la importancia del tema.

Este trabajo investigativo es relevante porque permite poner en manifiesto alternativas para mejorar el proceso de enseñanza aprendizaje como una forma contribuir a una buena educación, que el estudiante de forme con calidad y calidez, teniendo en cuenta los postulados vigentes que exige la sociedad en nuestro país.

La investigación es pertinente y novedosa, por el motivo que la inteligencia emocional hace que los niños se desenvuelvan en su entorno, sosteniéndose de manera equitativa ante esta realidad se plantea llevar a cabo esta investigación que tiene como propósito y sus beneficios.

El intelecto emocional en el progreso de los principios del buen vivir de la escuela fiscal mixta “General Lavalle”, mediante la convivencia del buen vivir.

Los favorecidos con este procedimiento de indagación son los niños de cuarto año de educación básica, paralelo “B” de la escuela fiscal mixta “General Lavalle”. Quienes tendrían la capacidad para la inteligencia emocional, siendo creativos y conviviendo juntos bajo los valores.

Es factible su realización, dado que se cuenta con fuentes bibliográficas impactantes, se centra en el problema de la investigación, conociendo la información del tema a tratar, además existe la colaboración de los niños, docentes u director de la escuela “General Lavalle”.

CAPÍTULO II

2. MARCO TEÓRICO

2.1. ANTECEDENTES DE INVESTIGACIÓN

Después de haber indagado en la biblioteca de la Universidad Nacional de Chimborazo, se puede constatar de que no existe investigaciones similares en consecuencia se determina que el trabajo es original.

2.2. FUNDAMENTACIÓN TEÓRICA

2.2.1. INTELIGENCIA EMOCIONAL

“Es la capacidad de reconocer nuestros propios sentimientos y los ajenos, de motivarnos para manejar bien emociones propias y la de los demás, describe aptitudes complementarias, pero distintas de la inteligencia académica, las habilidades puramente cognitivas, medidas por el conocimiento intelectual de las personas” (Goleman, 2005)

Son las capacidades cognoscitivas que interactúan en forma dinámica en un nivel conceptual y en el mundo real, una persona puede destacarse tanto en sus capacidades cognoscitivas como en las sociales y emocionales, por lo que la distinción más importante entre el conocimiento intelectual y el conocimiento emocional es que el último no lleva una carga genética tan marcada, lo cual permite que padres y educadores partan del punto en el que la naturaleza ya no incide para determinar las oportunidades de éxito de un hijo o alumno.

Es el progreso o el retraso de los estudiantes y ello es importante ya que depende el alumno del profesor para tener un buen estado anímico. Los estudiantes incapacitados de controlar esa clase de sentimientos varias veces se aguantan a experimentar actividades nuevas, por temor al fallo.

Es la aptitud de controlarse ante situaciones que provocan emociones ya sean fuertes, impactantes y poder solucionarlos de tal manera que se aplaque la tensión, adquiriendo un confort además que orienta nuestro saber pensamiento y acto.

Forma de comunicarse en su entorno que tiene presente los sentimientos, y generaliza destrezas que son: el dominio de los estímulos, conocerse uno mismo, a eso se le llama autoconciencia motivar a una persona, el ánimo, la constancia, viene a ser la perseverancia la participación afectiva de una persona, a ello se le llama empatía.

Es la inteligencia emocional trata que el estudiante desarrolle su pensamiento lógico y crítico, porque la experiencia es la única entrada a la conciencia ya que si esa puerta no se abre no conduce al desarrollo y por ende se crea en los estudiantes frustración y baja autoestima.

La inteligencia emocional ayuda a no ahogar las emociones, sino dirigir las y equilibrarlas dar un nuevo enfoque trata que el estudiante salga de su mundo y se interrelacione con la sociedad ya que la inteligencia emocional se refiere a la conciencia de nuestro sentir, entender, dirigir y cambiar estados de conciencia en nosotros mismos y la de nuestros semejantes

La fundamentación pedagógica es un aporte elemental en el estudiante, porque su principal objetivo es relacionar la teoría del conocimiento, con el concepto de inteligencia como proceso de adaptación y relación con el medio en donde se desenvuelve, en lo que se refiere a sus partes de definen la existencia de dos clases de inteligencias las que ayuda al alumnado a identificarse.

Según (Goleman, 2005), la inteligencia emocional se puede organizar en torno a cinco capacidades:

Cuadro N° 2 1. La Inteligencia Emocional

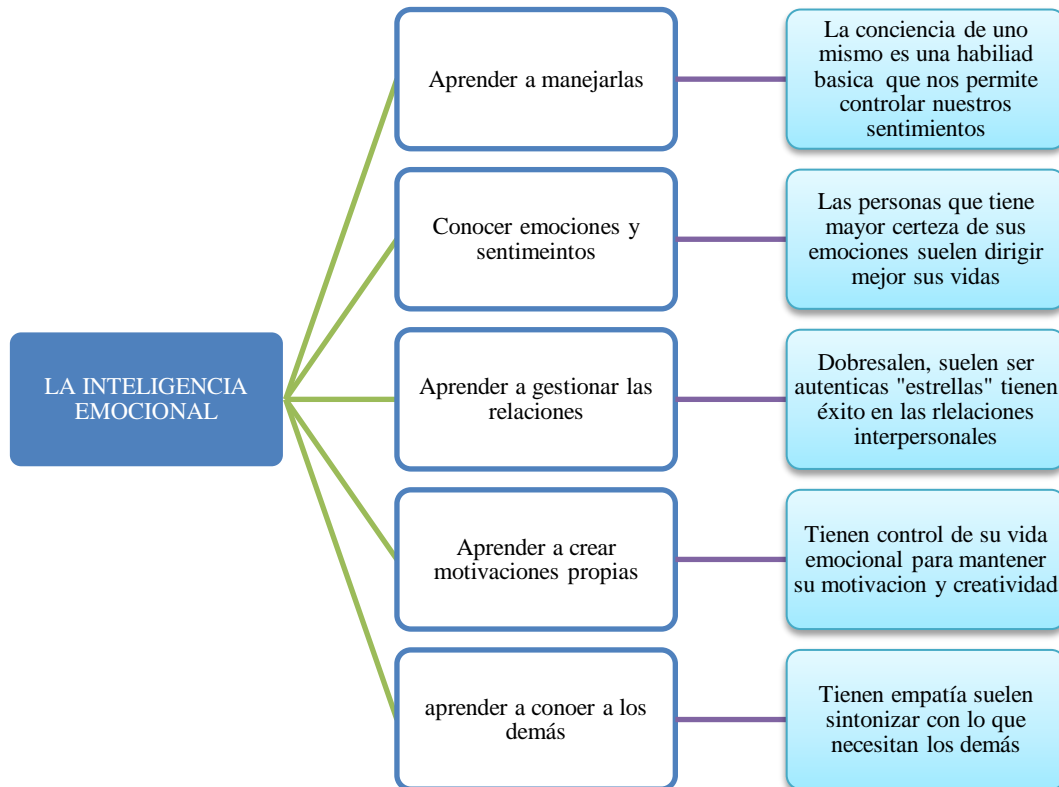

Elaborado por: Laura Priscila Silva Castillo

Es un excelente modelo de representación se contempla en hombres y mujeres que tienen sus buenas calificaciones pero que muestran obstáculos principalmente al interactuar con diferentes gentes o para enfrentarse al diario vivir.

2.2.2. Ejemplos de inteligencias

2.2.2.1. Inteligencia Gramatical

Es la eficacia de controlar y lograr relacionarse con nuestros semejantes por medio de nuestro idioma que es derecho a la educación. En nuestra infancia nos instruimos con el idioma materno para poder transmitir de forma que estemos en constantes mensajes de manera perdurable.

Produce la capacidad para transmisión verbal u otro modo de anunciar la redacción y la expresión etc., los cuales especialmente controlan su talento de expresarse poseen una inteligencia lingüística alta.

En las Ocupaciones donde sobresale este tipo de intelecto se lograría excelentes Profesionales.

2.2.2.2. Inteligencia Lógico-Matemática

Es el talento que toma posesión de los momentos de dificultad para solucionar de manera matemática. Contiene el preciso razonamiento para operar procedimientos matemáticos y reflexionar precisamente, este método está unido a lo razonable, aritmético.

Las personas que proveen básicamente este estilo de inteligencia, tienden a solucionar rápidamente sus situaciones conflictivas: el investigador capacitado dirige cuantiosas interrogantes que son cuestionadas por con siguiente y, detrás, siendo acogidas o negado.

2.2.2.3. Inteligencia Espacial

Es la creatividad de inventar imágenes que están unidos al pensamiento humano, un Sujeto con mayor creatividad o imaginación visual está siendo diestro para crear nuevas formas de interpretación, este modo de pensamiento nos educa para ser diseñadores y creativos, En conclusión el problema espacial se acomoda al modo de planes u otros como son la observación de algo observado desde una concepción diferente.

2.2.2.4. Inteligencia Musical

Nos ayuda a trabajar con resonancias, armonía y melodías, nos deja inventar sonidos exclusivos y reflejar emociones tristezas por medio de la música. Los antecedentes originarios de distintas civilizaciones comentan de la integridad musical. Inclusive datos acerca del desarrollo infantil mencionan que hay una destreza de valorar en su primera etapa de la vida, que es la infancia, el estudio musical facilita un método representativo que tiene que ver con la simbología.

2.2.2.5. Inteligencia Intrapersonal

Es tener discernimiento sobre uno mismo, y apreciar nuestros hechos, es conocer la apariencia interior de un individuo, es la entrada a una vida sentimental personal para actuar en diferentes sensaciones y en concluso saber que nombre tiene.

2.2.2.6. Inteligencia Interpersonal

Accede a laborar con las personas y nos ayuda a comprenderlas y transmitir distintas formas de ser es decir el carácter etc. La inteligencia interpersonal es principal en la vida del individuo.

2.2.2.7. Inteligencia Naturalista

Descubre distintas figuras asociadas a la creación, como pueden ser de tipo vegetal o vinculado con la atmósfera que nos rodea, las diferentes maravillas de la naturaleza como son: la física la geografía etc.

2.2.3. Capacidades de la inteligencia emocional

El autor como Daniel Goleman hay competencias emocionales que son:

Ilustración 2. Capacidades de la inteligencia emocional

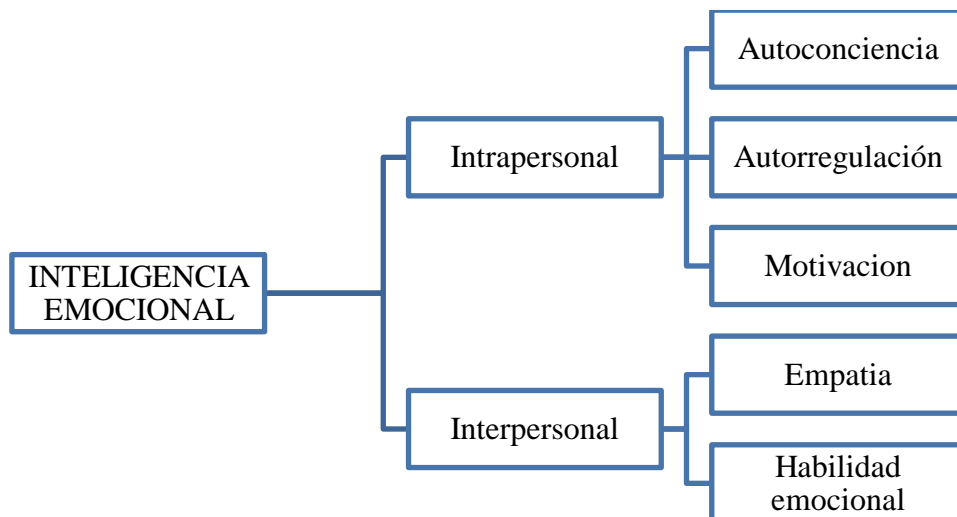

Elaborado por: Laura Priscila Silva Castillo

2.2.3.1. Auto-Conocimiento (Autoconciencia)

El auto conocimiento es un proceso mediante el cual se adquiere conocimiento acerca de uno mismo, ocasión específica del período explica una sucesión de casualidad interno y externo que dispone el diseño de razonar, padecer, conducirse y vincular, separadamente de los gestos de cada uno.

- Conocimiento Emocional: examinar las sensibilidades propias y sus resultados
- Auto valoración Emocional: saber la vida y propia
- Auto Determinación: Un vigoroso conocimiento de vida personal y habilidad.

2.2.3.2. Autorregulación es el Autocontrol, Conciencia

Auto- Dirección: Conservar el examen en lugares graves.

Confiabilidad: conservar el comienzo de integridad.

Adaptación: acomodación para admitir la variedad

Cambio e Innovación: Pensar comfortable suceso con pensamientos y enfoques y direcciones.

2.2.3.3. Motivación

Es la fuerza que nos autoriza llevar a cabo lo que nos proyectamos. Las personas motivadas tienen decisión, orientación y determinación.



Fuente: http://danielcolombo.com/wp-content/uploads/2015/11/shutterstock_113788327.jpg

Disposición al éxito: Esmerarse por obtener nuestro modelo de eminencia.

Convenio: Ordenarse con los propósitos de una asociación o corporación.

Proyecto: Talento de trabajar con rapidez y adelanto.

Esperanza: Constancia en perseguir nuestras metas aunque hayan dificultades

2.2.3.4. Empatía

- Es la capacidad de identificar las impresiones de otros, conocerlas y presentar afecto por los demás.
- Capacidad de conocer los sentimientos y perspectivas de los demás, anticipando el rédito necesario.
- Ser afectivos a las obligaciones de progreso de los demás y desarrollar sus talentos.
- Anteponerse, identificar y saciar las obligaciones de los consumidores.
- Promover la ocasión que promete la variedad pedagógica, étnica en distintos tipos de sujetos.
- Ser competente para estudiar las preferencias de autoridad y sentimientos entre los individuos de una sociedad.

2.2.3.5. Habilidad Emocional

Es el método que el individuo posee y la competencia de informarse en una población e incorporarse en un conjunto de personas.

2.2.4. Principios de la Inteligencia Emocional

Recepción: Cualquier cosa que incorporemos por cualquiera de nuestros sentidos.

Retención: Corresponde a la memoria, que incluye la retentiva y el recuerdo, la capacidad de acceder a esa información almacenada.

Análisis: Función que incluye el reconocimiento de pautas y el procesamiento de información.

Emisión: Cualquier forma de comunicación o acto creativo, incluso del pensamiento.

Control: Función requerida a la totalidad de las funciones mentales y físicas.

2.2.5. Nivel de la inteligencia emocional

El modo de determinar nuestro modelo de moralidad emocional está sujeto a la competencia para poder deletrear y manifestar, con términos esas escalas anímicas. La realización de cambios en nuestra vida nos suelen llegar mostrados por las marcas de señales que nos colaboran las emociones, quienes nos advierten acerca de cómo nos hallamos, qué nos agrada o qué nos vale correctamente a nuestro entorno, por lo que tenemos moralidad de que queremos cosas distintas en nuestra sociedad (Silva, 2016).

Constituiremos el pilar para educarse, comprobarnos y refrenar nuestras acciones, no ceder a llevarnos por estímulos a través de una buena posesión de la distinción de cómo nos comportamos.

Para entender las emociones de nuestros semejantes tenemos que empezar por estudiarnos nosotros mismos, conocer de uno mismo y para ello saber nuestros anhelos deseos y qué cosas o realidades ocasionan diferentes pensamientos qué ideas nos causa semejante ilusión, que nos causa y qué efecto y evoluciones presenta.

Para interactuar con otras personas si entendemos y escudriñamos nuestros propios sentimientos para comprender a nuestros semejantes se trata de ubicarnos en el puesto de nuestro homólogo, “estar en su lugar”, y comprender sus emociones, sus razones y sus objetivos.

2.2.6. Causas de la inteligencia emocional

Si hacemos una revisión de la clase de instrucción sembrada en los años posteriores, podríamos ver cómo los docentes tenían más allegada a los estudiantes resignados, quienes tenían noción de no molestar mucho y acabar teniendo buenas calificaciones y de acuerdo a nuestra educación actual en la que nadie hace tanto para lograr mucho en nuestra ciudad, de constantemente estar basado en "Ley de no hacer el mínimo esfuerzo" (Simmons, 2013).

Ahora de esa forma, no es nada del otro mundo hallarse con estas normas ya dichas anteriormente como en dichos como "el docente quiere que el aprendiz

tenga buenas calificaciones y las obtiene", tal vez no sea por causa del mismo estudio del alumno, excepto por la forma en la que el maestro calificaba sus tareas y exámenes, entre otros. Así mismo existen personas con mucha falla en el estudio, dada por la categoría en que los docentes actuaban ante las fallas de sus alumnos.

Estos métodos de estudio deberían cambiar para el bien común que poseemos las personas, los profesores deberían manifestar que no solo se les dará el rédito a los estudiantes recíprocos sino también a los estudiantes capacitados emocionales e inteligentemente.

Otra de las causas es los impulsos nerviosos que tienen los alumnos al no tener buena comunicación con el docente, impulsos violentos por no tener empatía con el medio que le rodea.

2.2.7. Ejercicios para la inteligencia emocional

- El establecimiento de un clima emocional positivo, brindando la capacitación necesaria para que las personas y estudiantes tengan una mayor confianza en sí mismos para que puedan salir adelante por si solos.
- Ayudar a los estudiantes a reconocer su futuro en la vida tanto personal como en sus proyectos a largo plazo.
- Facilitación de los procesos de toma de decisiones y responsabilidad personal.
- La ayuda psicológica dada a los niños para que tengan un alta autoestima y puedan triunfar en la vida diaria sin tener problemas emocionales.

2.2.8. Desarrollo del buen vivir

“Es la capacitación hacia una buena vida ya que es nada variante sin la comprensión los cuales no son todos, es conocer que no podemos vivir solos sino con los demás los de ahora y los futuros que entre todos” (Plan Nacional del Buen Vivir, 2013-2017)

Podemos afirmar que cada persona y cada sociedad puedan fácilmente escoger la vida social que quiera que sea la suya y que también respetemos el derecho y principios que tenemos cada persona.

Se sostiene en la igualdad teniendo en cuenta los derechos de cada comunidad, la cual para que se realice rápidamente no puede romper esa barrera que se le han puesto que el buen vivir es la vida que llevamos y nos permite la importancia de la diversidad cultural y ambiental; es armonía, igualdad, equilibrio y ayuda.

2.2.9. Principios del buen vivir

“Tienen la perspectiva de la equidad comunitaria de tener un país laico, limpio y con libertad y eso contribuye a que sea un pueblo soberano y libre de comunicar sus opiniones” (Plan Nacional del Buen Vivir, 2013-2017).

Si callar y expresar nuestras opiniones y sentimientos sin hacer caso a lo que diga la gente, tener ideas diferentes que cambien la vida nuestra y la de los demás, vivir bien es conocer lo que es la tranquilidad y la estabilidad de las personas de nuestro vivir y de la leyenda y en igualdad con todos nuestros semejantes.

Y ese justamente es el camino y el horizonte de la comunidad; implica primero saber vivir y luego convivir, por lo que no se puede Vivir Bien si los demás viven mal o si se daña la madre naturaleza significa comprender que el deterioro de una especie es el deterioro del conjunto.

2.2.10. El buen vivir o Sumak Kawsay

La sociabilización es la entrada para el conocimiento se manifiesta la afición positiva y grupal del pueblo. Se trata de aquella persona que integra a los extraños a vivir una vida plana y sin precepciones. Al apreciar mis condiciones como reglas para los demás, o, terminar conmigo para que otros sean felices, las personas ven apropiado que haga cosas que no son relativamente consideradas por mí. Solo se tendría que hacer un poco de conciencia en las demás personas para que vean todo lo que nos proponemos desde nuestra perspectiva.

Este argumento relata el ambiente de concepción humana como a esa persona a la cual nos queremos y lo apreciamos en todos los sentidos. Al interpretar el ambiente tenemos que pensar acerca de lo que nos separa uno de otros, sabemos que al tener una profesión u ocupación nos hace importante y por lo tanto tenemos la responsabilidad aceptar a los demás.

El Plan Nacional para el Buen Vivir se plantea como un proceso dinámico. Su principal competencia es la evolución de un Estado constitucional de rectitudes y equidad, plurinacional e intercultural. Con esa moralidad, el Plan, como un método diferente, será integrado y regulado, de forma consecuente, otros métodos de construcción, de la construcción de normas que abran puertos para realizar justamente los códigos; los procesos de evaluaciones de los gobiernos actuales en todas sus formas; y el buen vivir o planes de los nacionales e internacionales.

El Buen Vivir es un principio constitucional basado en el Sumak Kawsay, una procreación pasada de nuestras raíces andinas. Asimismo, el Buen Vivir está vigente en la instrucción estudiantil ecuatoriana como el principal método de enseñanza académica, también como un nexo entre los ejes - oblicuos que hacen y realizan la moral y ética personal. Es decir, el Buen Vivir y el ministerio educador trabajan en una forma diferente. En consideración, el derecho a estudiar es una acción respetada por el Buen Vivir, en cuanto da una forma de expresión más hábil para que se desarrolle el intelecto humano y se hagan respetar todos sus derechos como tal.

El Plan demanda una perspectiva del Buen Vivir, que supera los derechos, democracia, coyunturas y esfuerzos de los pueblos, comunidades, cabildos y etnias, la que respalda el avistamiento de las variedades para ascender en un futuro común. Incluye el desacuerdo conceptual que se ve ligada por moral y enseñanzas que presentan el respaldo para la elaboración de un pueblo radicalmente justo, laico y libre.

El Sumak Kawsay (vivir en armonía) instruye la relación al interior de la sociedad ancestral con el medio vital.

Significa que todos viven en paz los unos con los otros, quiere decir entre todos y parte de la comuna ayllu y con otros ayllus del mismo sector, y entre los demás pueblos del oriente.

Establecerse con tranquilidad en el entorno natural, con nuestras costumbres, y nuestros guardianes de nuestra alma, la selva, los lagos y torrentes. Sociedad indígena del Puyo.

Se determina en la democracia de tolerancia, no es querer reparar nuestros errores sino de encarar los problemas de la sociedad el sumak kawsay o buen vivir aporta a la economía del país, promueve la búsqueda de la felicidad colectiva.

La diferencia personal hace que sea muy difícil la equidad entre unos y otros, entonces es factible señalar el progreso en la disminución de las diferencias así como las vías necesarias para tratar de procurarla.

Es el resultado de peculiaridades de afuera como la naturaleza, humano o el bien dejado legalmente, y auténticas nuestras, así como los años, posición de género, raza, transformación, etc. ¿Qué diferencias son aceptables moral y éticamente? Lo más importante en la igualdad debe manifestarse en la supresión de las diferencias que hacen dominio, fuerza o ejercicio entre la gente, y en la innovación de espacios que promuevan una igualdad que direcciona la creación y la renovación de las personas, donde los valores de generosidad y hermandad puedan progresar, y con eso brote la probabilidad de un mismo recuerdo.

2.2.11. Desarrollo de los principios del buen vivir

a) Una sociedad enteramente justa

Donde la gente tenga los mismos derechos accesos medios materiales y sociales, sin haber distinción alguna. La salud, la instrucción y el deber son la fuente principal de la equidad entre los pueblos, quiere decir que debemos pensar en los demás pueda elegir la vida que desea vivir y ejercer sus derechos.

La igualdad poblacional y salarial, se basa en el esfuerzo de las facultades.

En una agrupación exacta toda la sociedad mantiene el mismo derecho a las cosas físicas, políticas y educativas, imprescindibles para tener una vida plena. La salud, el educarse y el esforzarse nos hacen capaces de afrontar a la sociedad de manera equitativa, con lo ya mencionado, todas las personas somos radicalmente seres vivos y nos reconocemos idénticos por ser humanos.

La libertad de expresión es para todos. En una población con una doctrina relativamente merecida, toda la sociedad debe tener los mismos deberes y derechos que poseen todos en una comunidad, lo que deja como consecuencia amparar los inicios de la equidad doctrinal, colaboración y autoridad grupal libre.

La imparcialidad entre géneros. En un mundo de equidad desde una perspectiva juvenil, las metas y objetivos que se pongan ahora, se deberán tener en cuenta, imprescindiblemente, a las generaciones de ahora y a las que llegarán.

Esta ubicación marca la obligación, que tenemos ahora en el presente, pero siempre actuando con respeto a los desastres naturales y sociales que podamos procrear por nuestra falta de identidad, al usar materia prima y por diferentes motivos que amenacen con destruir los principios de la naturaleza, que es de nuestra autoría.

La equidad entre varias naciones comprende que la patria viva segura de si misma e independiente, tiene que vincularse, ayudar, aportar y relacionarse con diferentes estados en un ámbito de equidad y perfección, en dirección a una generación de un buen vivir mundial, en tranquilidad, y en una familia natural, poblacional y democrática.

b) Sociedad de plenas capacitaciones, emancipaciones y autonomías:

La fácil reproducción de hombres y mujeres son necesarios para una población libre, que no sobrevive sino que vive digna y plenamente, que crea, que ejerce su rol político que no se satisface por cumplir necesidades mínimas.

El crecimiento de los conocimientos de una serie de personas, la declaración de las culturas que caracterizan su ser y la fácil reproducción de hombres y mujeres, son indispensables para una sociedad emancipada, que no subsiste sino que goza

merecida y libre una población que evolucione sus talentos, que fecunda, que cumple con la nación, que es ambicioso y perseverante.

Es indispensable, para lograr aquello, el cargo que desempeña el gobierno como responsable de merecimientos y como posibilitador de proyectos de choque social de repartición de saberes y también de libertad a la población, es el responsable de hacer que se cumplan las obligaciones con los demás, con sus parroquias y con una población unida.

c) Sociedad con trabajo libertador

Se investiga disminuir la influencia en la labor, se parte de los siguiente que la ciudadanía genere su propio sustento, se trata de equilibrar los tiempos sociales de disminuir la carga de trabajo.

El inicio del liberalismo que provoca actividad en el cabildo. Estar igual es un requisito para integrar a uno de otros. Así se constituyen los pequeños planos de la adherencia poblacional, la base de una sociedad realmente solidaria y libre, y que haya una oportunidad de retener sus mismas necesidades.

El Plan de democracia se trata de impartir toda la obligación (adinerado, individual, servidor y corporativo) y no solo por querer una paga. En la capacidad de liberación, consiste en cambiar los nexos entre poblaciones reales para reconstruir la era social y de eliminar la desigualdad laboral. Así que quiere compensar la fuerza social, sin eliminar que también es un lugar para evolucionar nuestras capacidades, en bien de otros rasgos sociales: el procreador, el talento, el morbo sismo, el ejercicio, la libre elección, la fiesta, el cuidado entre seres vivos y la naturaleza y nuestra ayuda para la comunidad.

d) Sociedad solidaria

La gente consigue sus talentos mentales y sociales en lugares de familia, educación, y requieren de varias atenciones, acerca de su tranquilidad económica, material, en una forma intensa, que a partir de que tenemos conciencia, estando siempre dos de las etapas más importantes de nuestras vidas, como lo son la niñez y la vejez.

Es una virtud en contra de desarrollar a los conciudadanos de nuestros pueblos que vean las necesidades y las facultades de los demás, que radiquen en la libertad y justicia, que acaten las normas, que legalicen el principal medio para repartir los bienes y riquezas y que fomenten la equidad general.

Se trata de eliminar los antivalores de egoísmo, que es una característica que solo tienen las personas que viven bien, tras la regla de que la gente tiene razón para la vida, por otra parte con el orgullo que nos hace a todos iguales.

e) Sociedad igualitaria y equitativa:

La soberanía es lo más importante para reconocer a nuestros semejantes; así se labran los pocos principios de la vida social, base de una sociedad realmente verdadera libre y laica. La asignación y distribución de los bienes, fundamentadas en una construcción social, disminuirán los abismos entre clases sociales. Habrá que eliminar toda clase de discriminación, para que así podamos vivir una vida plena y en armonía.

La piedra angular de una sociedad justa radica en tener las mismas igualdades, en esta sociedad es importante eliminar privilegios, así se tendrán mejores oportunidades sociales, las mujeres y los hombres somos seres sociales. Por ello la realización de una vida plena es importante.

f) Sociedad corresponsable y propositiva:

La información es un valor poblacional para llegar a una meta o responsabilizarse de una determinada disposición. Se revela una acción voluntaria y de deber con la sociedad así se dan soluciones a diferentes temas en la comunidad, y también para eliminar los errores que le hacen daño. El trabajo en grupo es mejor que trabajar individualmente y en compañía de la soledad. Ahora todos nos hacemos cargo demuestra vida en la comunidad, eliminamos la postura indiferente de vivir contemplando al gobierno para que resuelva nuestros problemas.

Las virtudes generan una norma para acudir a nuestras necesidades y practica una postura que nos hace trabajar en equipo, y así ser más responsables con nuestros deberes.

g) Sociedad de Excelencia:

Es ser como ciudadanos mejores cada día, tratar de ser un factor de identidad de responsabilidad en la familia, en el trabajo y en la vida diaria.

Es una base que se retiene en un grupo nacional, en el estado, en los deberes comunitarios, así como la base de nuestra ética, valorándonos a nosotros mismos y siendo totalmente administradores de nuestro hogar, y en nuestra vida social.

Es una base que se retiene en un grupo nacional, en el estado, en los deberes comunitarios, así como la base de nuestra ética, valorándonos a nosotros mismos y siendo totalmente administradores de nuestro hogar, y en nuestra vida social.

h) Hacia una Sociedad en armonía con la naturaleza:

Tener un medio ambiente sano en donde se pueda vivir bien, como lo dice el gobierno, piden igualdad de derechos entre todos y todas, su gran diversidad han sido grandes factores de conversión y muy importantes en estos días. Así mismo se ve planteada la idea de cuidado a la región amazónica, para en un futuro prevenir desastres naturales en nuestro medio ambiente a futuro.

El conocimiento de la naturaleza y el sentido que le demos al medio ambiente unen el legado patrimonial con la mente científica,

Las ganancias que se tengan al producir materiales con la materia prima deben ser compensadas a favor de la naturaleza para que esta no se vea afectada por las fábricas y otras industrias explotadoras de materia prima.

i) Sociedad pluralista, participativa y auto determinada:

Esa libertad de expresión acude a que hay diferentes tipos de igualdad y que esto repercute entre la gente. Esto nos lleva incluir diferentes métodos en una conversación, en donde se realiza una evaluación de las posibles resoluciones entre grupos, teniendo en cuenta las opiniones de cada persona tratada. La libertad, la limpieza y la confianza en sí mismos, protagonizarían una nueva forma de gobierno mundial para incluir la edificación de un lugar multidiverso, la paz entre todos los países de nuestro mundo.

j) Hacia una convivencia solidaria, fraterna y cooperativa

Existen varias clases de fundamentaciones para vivir en sociedad y que se descarta a crear nexos que publiquen los valores más sobresalientes entre los humanos, que se vean como "todos somos iguales" no importa nada, no hay, ni existen barreras para la ayuda mutua.

k) Sociedad hacia la reconstrucción de lo público

El rehabilitar lo civil trata de que debemos realizar diferentes funciones para lograrlo, para unirlo con la siguiente disposición que se tiene en la población, es decir un lugar para realizar los diferentes métodos de vida social. El gobierno es revisado por los diferentes medios que tienen como regla fundamental el buen vivir de las personas y las cuales aportan con sus opiniones y experiencias para mejorar la vida misma y la de los demás, se realiza un aumento de las necesidades personales y grupales y para ello trabajar comunitariamente.

l) Hacia una democracia representativa, participativa y deliberativa

Un gobierno claramente libre debe tener establecimientos públicos y privados de diferentes modos de pensar incluidas en un sistema de organización territorial diversa y pluralista para que den parte a la inclusión social, para tener una democracia plena. y que se abran oportunidades de expresión a todos los ciudadanos.

m) Hacia un estado democrático, pluralista y laico

El propósito de un gobierno diverso, radica en encontrar el sentido que se le da a la vida en sus diferentes ámbitos, y tiene gran relación con la política nacional.

La protección del territorio ecuatoriano, se lo caracteriza como la institución de las oportunidades políticas y económicas, claramente exitosas al aplicarse en el desarrollo de nuestro buen vivir, y que nos garantiza un compromiso social en todo sentido. Los ciudadanos, tenemos que captar las ideas para bien y retenerlas en una manera de voluntad de moralidad y distinguirnos entre la muchedumbre.

2.2.12. Relación de la inteligencia emocional en el desarrollo del buen vivir

Si nos capacitamos para vincular estas sensibilidades y alteraciones de una manera positiva, alcanzaremos a poseer las vinculaciones sociales puras que se apoyen en el entendimiento propio e investigando nos adiestraremos hacia un interés colectivo y la mayor complacencia es la separación a los enfrentamientos.

El conocimiento intrapersonal concluye en gran parte el triunfo o el deceso de nuestros alumnos. Desde la perspectiva del docente es también grandemente significativo porque obedece a que finalicemos el curso en buen o mal estado interior. Para los alumnos es trascendental porque sin talento de auto estimularse no es posible el buen aprovechamiento.

Diferentes estudios consideran un sacrificio. El manejo de los sentimientos es valioso no sólo mientras un análisis, afortunadamente a diario. Cualquier instrucción de cosas nuevas compromete necesarias etapas de desorden, error y de rigidez. Los alumnos insuficientes de controlar esa clase de sentimientos varias veces se oprimen a pretender ejercicios nuevos, por temor al error.

Por tal razón las capacidades interpersonales son un constituyente de la existencia grupal que auxilia a los individuos a sociabilizar logrando intereses comunes. Es decir, las capacidades colectivas procuran ser equitativos de forma que la gente que incrementa y posee unas rivalidades sociales apropiadas con los demás, es más posible que obtenga una justa atención y por otra parte un acuerdo legal. Sin abandonar que la comprensión grupal colabora a regular el choque adverso de los angustiadores diarios.

La inteligencia intrapersonal es originaria que produce la aptitud del intelecto individual personal, su igualdad, su autoestima. Radica, según Howard Gardner, que los saberes que nos permiten crear una forma justa y verdadera de uno mismo, así como emplear aquel esquema para aclararnos de forma eficaz en la sociedad.

2.3. DEFINICIONES DE TÉRMINOS BÁSICOS

Adaptación: los infantes obtienen en magnitud una habilidad de acostumbrarse en una educación del lenguaje.

Aprendizaje: Obtener el conocimiento de la investigación por el estudio y practica de las destrezas de indagar un trabajo o exponer un hecho.

Capacidad: Trata de materiales y formas de comportamiento que tiene un sujeto en una Institución con desenvolvimiento de las tareas.

Cotidiano: Sabe que en la sociedad es acostumbrado el diario vivir de una persona

Deductivo: es una estrategia que se trata sobre la que primera se encuentra en definitiva porque son las primeras las conclusiones que son necesarias cuando las primeras informaciones son verdaderas y el conocimiento tiene valor.

Emoción: es un sentido muy grande lleno de felicidad, provocado por un hecho un inicio es un reglamento que se debe a una meta necesaria con el propósito de lograr un fin.

Equilibrado: Un sujeto debe permanecer estable en un sitio o en diferentes partes

Epistemológico: Estudia el inicio y da valor al pensamiento de diferente materias su ocupación es sintetizar las leyes que utilizan los datos investigados comprendiendo así aspectos sociales de comportamiento y de hechos ancestrales.

Frustración: sensación de abnegación y de impotencia que causa un sentimiento largo de fracaso que lleva a la tristeza

Investigación: Indagación es llamada un hecho humanamente dirigido a la retención de mejores pensamientos para la capacidad de solucionar preguntas científicas.

Inteligencia: es la Habilidad de aprender de los problemas y resolverlos.

Método: manera disciplinada de acceder y aparecer con una respuesta determinada.

Modificar: distinguir una cosa cambiando su mandato o particularidad no cambiando sus valores puramente necesarios.

Pedagogía: estudio que trata sobre el método técnica que se desempeña en la educación primaria

Pluralista: reconocimiento sobre modos de servicio en distintos lugares y que conviven en diferentes situaciones.

Principio: reglamento que debe ponerse por obra con un objetivo, como resultado indispensable con la intención de llegar a la meta.

Técnicas: Es arte o tipos de reglas, con normas establecidas que su finalidad es conseguir una solución definida, en el ámbito de las teorías, tecnologías, inteligencia, del ejercicio, en diferente ámbito social.

2.4. OPERACIONALIZACIÓN DE VARIABLES

2.4.1. Variable Independiente.- La Inteligencia Emocional

CONCEPTO	CATEGORÍA	INDICADORES	TÉCNICAS INSTRUMENTO E
<p>Es la capacidad de reconocer nuestros propios sentimientos y los ajenos, de motivarnos para desenvolver y manejar bien las emociones propias y las relaciones, describe aptitudes complementarias, pero distintas de la inteligencia académica, las habilidades puramente cognitivas medidas por el conocimiento intelectual de las personas</p>	<p>Capacidad Disposición Motivación Aptitudes Necesidades</p>	<p>¿Ser inteligente emocionalmente nos lleva a ser más felices? ¿Pueden las emociones influir en nuestra salud? ¿Ayudas a que los demás hagan bien su trabajo? ¿Te gusta cambiar de actividad de manera de aprender en el aula? ¿Alguien que no pueda manejar sus emociones podrá llegar al éxito profesional?</p>	<p>Técnica/test Instrumento/test Inteligencia emocional</p>

2.4.2. Variable dependiente.- Principios del Buen Vivir

CONCEPTO	CATEGORÍA	INDICADORES	TÉCNICAS E INSTRUMENTO
Tienen la perspectiva de la equidad comunitaria de tener un país laico, limpio y con libertad y eso contribuye a que sea un pueblo soberano y libre de comunicar sus opiniones.	<p>Equidad</p> <p>Libertad</p> <p>Participación</p>	<p>¿Qué es la gratuidad de la Educación es reconocida como?</p> <p>¿Si tú ayudas a una persona de qué manera lo haces?</p> <p>¿La poca participación de las y los ciudadanos contribuye a?</p>	<p>Técnica/test Instrumento/inteligencia emocional</p>

CAPÍTULO III

3. MARCO METODOLÓGICO

3.1. Método de investigación

Método deductivo.- Se partió de las concepciones teóricas generales para llegar a particulares.

Método inductivo.- Porque permitió realizar estudios desde situaciones particulares hasta llegar a generalizaciones.

3.2. Diseño de la investigación

De campo- Es investigación de campo porque los datos se encuentran en el lugar de los hechos permitiendo afirmar el estado en el que se encuentra el problema para facilitar su modificación y revisión.

3.3. Tipo de la investigación

Explicativa:

La investigación que se llevó a cabo es de tipo explicativa porque describe al fenómeno trata de explicar el comportamiento de cada una de las variables y su fin es el descubrimiento de las causas estrategias principio.

Documental:

La investigación es basada en base a documentación, se realiza en fuentes impresas (documentos escritos). Es decir, se realiza una investigación bibliográfica. Se realiza una recopilación adecuada de datos que permiten redescubrir hechos, sugerir problemas etc.

3.4. Nivel de la investigación

Nivel explicativo.- Explica el comportamiento de una variable en función de otra por ser estudios de causa-efecto. es decir se revisan aspectos fundamentales que se deben considerar en las variables.

3.5. POBLACIÓN Y MUESTRA

3.5.1. Población

Alumnos del 4to año de Educación General Básica, paralelo “B” de la escuela Fiscal mixta “General Lavalle”, del cantón Riobamba.

3.5.2. Muestra

Esta investigación basada en investigaciones propias, ya que el trabajo se desarrolló con toda la población, es decir con 25 estudiantes.

POBLACIÓN	CANTIDAD	%
Niños	15	60%
Niñas	10	40%
Total	25	100%

Fuente: Datos tomados de la Escuela Fiscal Mixta “General Lavalle”
Autora: Laura Priscila Silva Castillo

3.6. Técnicas e instrumentos de recolección de datos

3.6.1. Técnicas:

Para la recolección de datos se utilizará la técnica/ Test de inteligencia emocional

Se utiliza esta técnica para saber el grado de autoestima en los niños ya que ello es necesario para que el docente pueda exponer sus recomendaciones para el mejoramiento del alumnado.

3.7. Técnicas para procesamiento e interpretación de datos

Para el análisis de los resultados se debe desarrollar los siguientes pasos:

1. Hacer una revisión con detalles para mayor entendimiento.
2. La categorización de los datos de acuerdo a los objetivos y principios teóricos y prácticos del estudio realizado.
3. Interpretar la información categorizada, establecimiento la correlación existente entre los elementos.

CAPÍTULO IV

4. ANÁLISIS E INTERPRETACIÓN DE RESULTADOS

4.1. Análisis de resultados test de inteligencia emocional niños y niñas evaluados en la escuela “General Lavalle”

PREGUNTA N° 1.- ¿Tengo muchas dificultades a la hora de tener que tomar decisiones?

CUADRO N°4.1. Dificultades a la hora de tener que tomar decisiones

ALTERNATIVAS	FRECUENCIA	PORCENTAJE
Siempre	3	12
Con frecuencia	4	16
Rara vez	8	32
Nunca	10	40
Total	25	100

Fuente: Test aplicada a los niños de la escuela “General Lavalle”

Responsable: Priscila Silva.

GRÁFICO N°4.1. Dificultades a la hora de tener que tomar decisiones

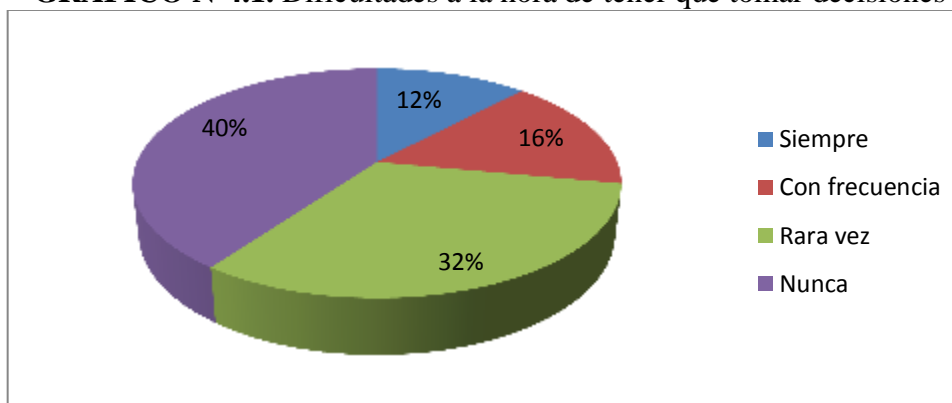

Fuente: Cuadro N°4.1.

Responsable: Priscila Silva.

ANÁLISIS: El 12% de los niños evaluados afirman que tienen muchas dificultades a la hora de tomar decisiones, el 16% indica que con frecuencia el 32% indica que rara vez y un 40% indica que nunca tiene estos inconvenientes

INTERPRETACIÓN: Es importante indicar que la mayoría que hay un porcentaje considerable que se encuentra con indecisión en el momento de tomar sus propias decisiones por lo que esta indecisión puede afectar tanto dentro como fuera de su nivel educativo.

PREGUNTA N° 2. ¿Disfruto en las actividades sociales?

CUADRO N°4.2. Disfruto con las actividades sociales

ALTERNATIVAS	FRECUENCIA	PORCENTAJE
Siempre	14	56
Con frecuencia	8	32
Rara vez	1	4
Nunca	2	8
Total	25	100

Fuente: Test aplicada a los niños de la escuela “General Lavalle”

Responsable: Priscila Silva.

GRÁFICO N°4.2. Disfruto con las actividades sociales

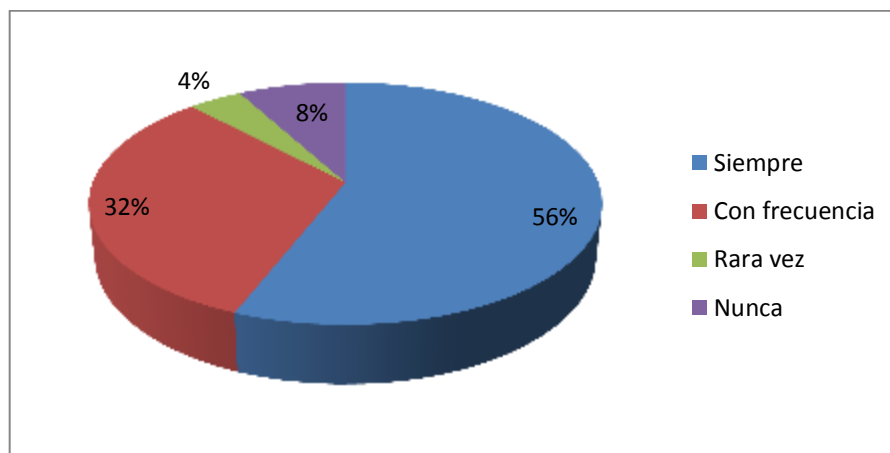

Fuente: Cuadro N°4.2.

Responsable: Priscila Silva.

ANÁLISIS: El 56% de los niños evaluados siempre disfrutaban con las actividades sociales, mientras que el 32% menciona que lo hace con frecuencia, en cuanto al 4 dice que rara vez y un considerable 8% dice que nunca lo hace.

INTERPRETACIÓN: No es muy común saber que los niños no se encuentran socialmente activos en las fiestas pero hay ciertos casos particulares que no demuestran mucha empatía con relación a este tema aunque el porcentaje es muy pequeño se debería profundizar la razón por el cual se suscita este tipo de reacción.

PREGUNTA N°3.¿Experimento algunos cambios emocionales durante el día?

CUADRO N°4.3. Cambios emocionales durante el día

ALTERNATIVAS	FRECUENCIA	PORCENTAJE
Siempre	9	36
Con frecuencia	12	48
Rara vez	3	12
Nunca	1	4
Total	25	100

Fuente: Test aplicado a los niños de la escuela “General Lavalle”

Responsable: Priscila Silva.

GRÁFICO N°4.3. Cambios emocionales durante el día

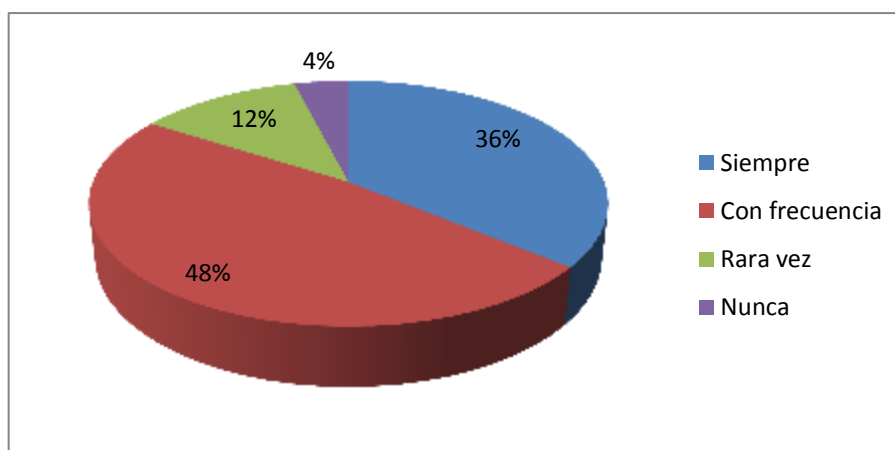

Fuente: Cuadro N°4.3

Responsable: Priscila Silva.

ANÁLISIS: El 36% de los niños evaluados indican que si experimentan cambios emocionales durante el día, el 48% menciona lo hace con frecuencia, en cuanto al 12% dice que rara vez y un 4% dice que nunca lo hace.

INTERPRETACIÓN: Debido a los cambios emocionales y de personalidad que experimentan los niños es natural que tengan este tiempo de reacción ya sea por las actividades diarias a las que tenga que hacer o los problemas ya sean académicos o sociales que se susciten dentro de este. Por lo que hay que centrarse en aquellos que no experimenten estas emociones.

PREGUNTA N° 4. ¿No me avergüenzo cuando cometo un error?

CUADRO N°4.4. No me avergüenzo cuando cometo un error

ALTERNATIVAS	FRECUENCIA	PORCENTAJE
Siempre	12	48
Con frecuencia	11	44
Rara vez	1	4
Nunca	1	4
Total	25	100

Fuente: Test aplicada a los niños de la escuela “General Lavalle”

Responsable: Priscila Silva.

GRÁFICO N°4.4. No me avergüenzo cuando cometo un error

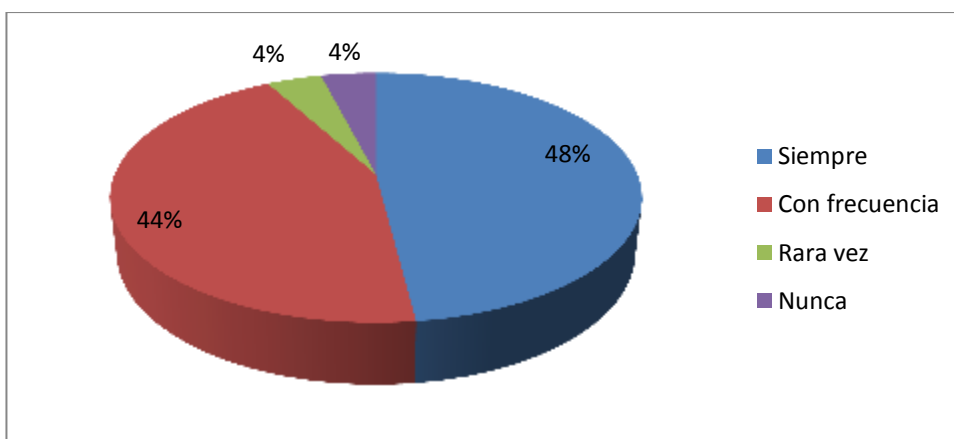

Fuente: Cuadro N°3

Responsable: Priscila Silva.

ANÁLISIS: El 48% de los niños evaluados indican que no nos e avergüenzan cuando comenten errores, el 44% menciona lo hace con frecuencia, en cuanto al 4% dice que rara vez y un 4% dice que nunca lo hace.

INTERPRETACIÓN: Los estudiantes en la libertad de cometer errores ya que están en una etapa en la que están en un proceso de aprendizaje mismo que debe ser tomado con naturalidad para uno u otro, debido a esto la importancia de cada error es importante que esté consciente de la gravedad o simpleza del error cometido.

PREGUNTA N° 5. ¿Demuestro mis auténticos sentimientos ante los demás?

CUADRO N°4.5. Demuestro mis auténticos sentimientos ante los demás

ALTERNATIVAS	FRECUENCIA	PORCENTAJE
Siempre	14	56
Con frecuencia	5	20
Rara vez	4	16
Nunca	2	8
Total	25	100

Fuente: Test aplicada a los niños de la escuela “General Lavalle”

Responsable: Priscila Silva.

GRÁFICO N°4.5. Demuestro mis auténticos sentimientos ante los demás

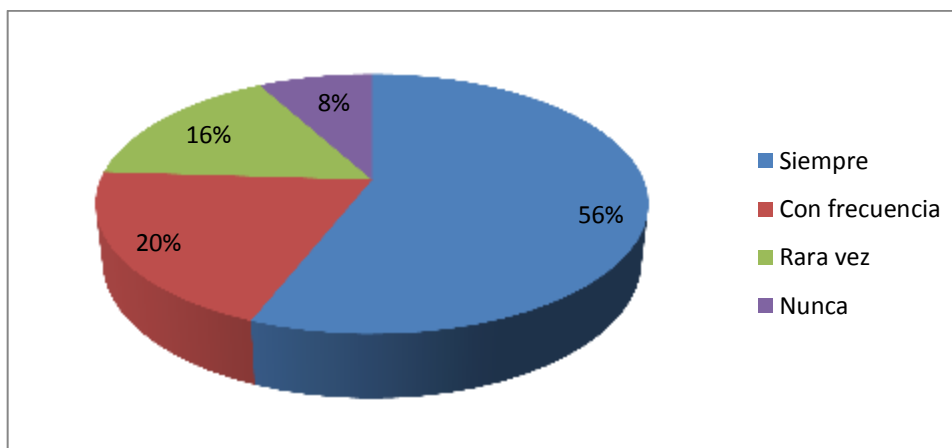

Fuente: Cuadro N°3

Responsable: Priscila Silva.

ANÁLISIS: El 48% de los niños evaluados indican que demuestran sus auténticos sentimientos ante los demás, el 20% menciona lo hace con frecuencia, en cuanto al 16% dice que rara vez y un 8% dice que nunca lo hace.

INTERPRETACIÓN: Debido a la importancia que tienen este tema no se puede pasar por desapercibido ya que la mayoría de los estudiantes deben sentirse cómodos al expresar sus inquietudes sentimientos y emociones con los demás principalmente para que existan autenticidad en el desarrollo de su personalidad.

PREGUNTA N° 6.- ¿Suelo tomarme con humor mis fallas?

CUADRO N°4.6. Suelo tomarme con humor mis fallas

ALTERNATIVAS	FRECUENCIA	PORCENTAJE
Siempre	15	60
Con frecuencia	7	28
Rara vez	2	8
Nunca	1	4
Total	25	100

Fuente: Test aplicada a los niños de la escuela “General Lavalle”

Responsable: Priscila Silva.

GRÁFICO N°4.6. Suelo tomarme con humor mis fallas

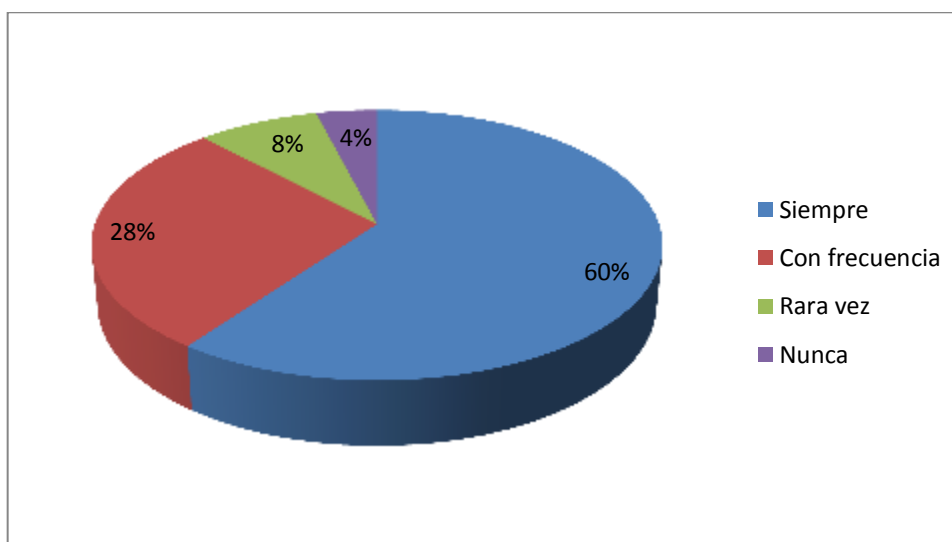

Fuente: Cuadro N°4.6.

Responsable: Priscila Silva.

ANÁLISIS: El 60% de los niños evaluados indican que suelen tomarse con humor sus errores, el 28% menciona lo hace con frecuencia, en cuanto al 8% dice que rara vez y un 4% dice que nunca lo hace.

INTERPRETACIÓN: La posibilidad de cometer errores es a diario por lo que los estudiantes están conscientes que hay que ver el positivismo en todo lo que hagan ya que se encuentran en una etapa de aprendizaje, ya que la actitud en cómo se desenvuelva se desarrolla su inteligencia emocional.

PREGUNTA N°7. ¿Dudo de mis sentimientos?

CUADRO N°4.7. Dudo de mis sentimientos

ALTERNATIVAS	FRECUENCIA	PORCENTAJE
Siempre	2	8
Con frecuencia	4	16
Rara vez	3	12
Nunca	16	64
Total	25	100

Fuente: Test aplicada a los niños de la escuela “General Lavalle”

Responsable: Priscila Silva.

GRÁFICO N°4.7. Dudo de mis sentimientos

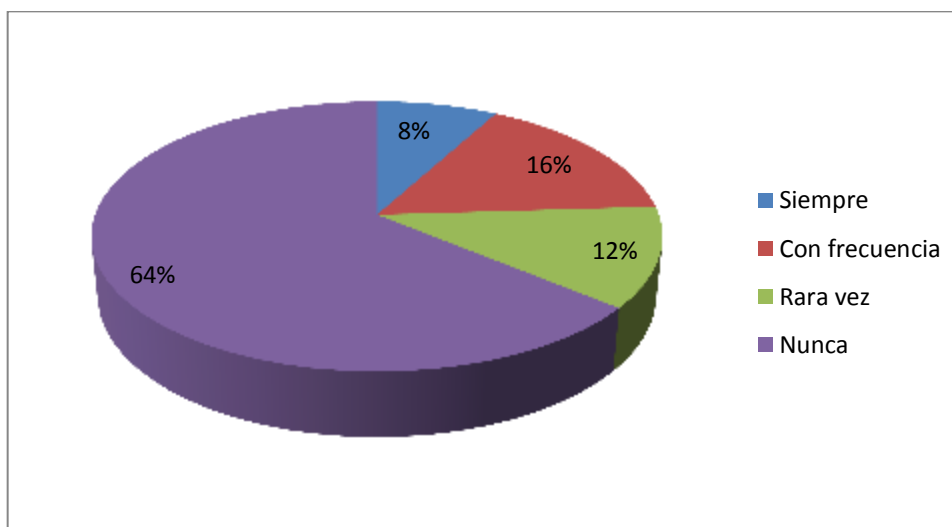

Fuente: Cuadro N°4.7.

Responsable: Priscila Silva.

ANÁLISIS: El 8% de los niños evaluados indican que dudan de sus sentimientos, el 16% menciona lo hace con frecuencia, en cuanto al 12% dice que rara vez y un 64% dice que nunca lo hace.

INTERPRETACIÓN: Dudar de los sentimientos en los estudiantes aun no es preocupante, pero sí de aquellos sentimientos generales ya sea los amigos, compañeros, profesor familia pues se tomaría como un sentimiento no muy acertados a los sentimientos que debe emitir hacia los demás

PREGUNTA N° 8. ¿Me doy cuenta de lo que los demás esperan de mí?

CUADRO N°4.8. Me doy cuenta de lo que los demás esperan de mí

ALTERNATIVAS	FRECUENCIA	PORCENTAJE
Siempre	1	4
Con frecuencia	3	12
Rara vez	8	32
Nunca	13	52
Total	25	100

Fuente: Test aplicada a los niños de la escuela “General Lavalle”

Responsable: Priscila Silva.

GRÁFICO N°4.8. Me doy cuenta de lo que los demás esperan de mí

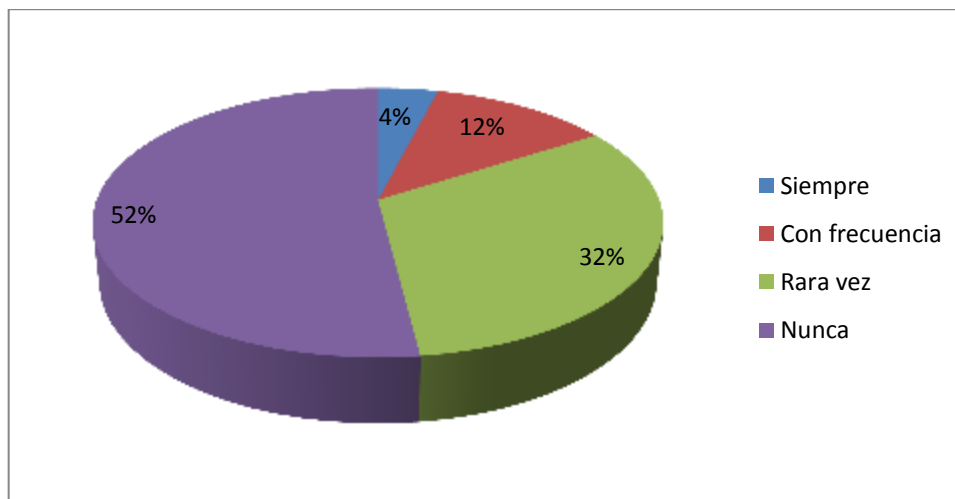

Fuente: Cuadro N°4.8

Responsable: Priscila Silva.

ANÁLISIS: El 4% de los niños evaluados indican que ya se dan cuenta de lo que esperan de él los que lo rodean, el 12% menciona lo hace con frecuencia, en cuanto al 32% dice que rara vez y un 52% dice que nunca lo hace.

INTERPRETACIÓN: La naturalidad de todos quienes rodean al niño es indispensable ya que el niño aún se encuentra en etapa de concientización y muchas veces las posibilidades de superación y confort que se le dé al niño dentro de una sociedad no quiere decir que no se dé cuenta de lo que hace o no para satisfacer las expectativas de su entorno.

PREGUNTA N°9. ¿Reconozco a las personas que me hacen sentir inferior, culpable o avergonzado?

CUADRO N°4.9. Reconozco a las personas que me hacen sentir inferior, culpable o avergonzado

ALTERNATIVAS	FRECUENCIA	PORCENTAJE
Siempre	11	44
Con frecuencia	9	36
Rara vez	3	12
Nunca	2	8
Total	25	100

Fuente: Test aplicada a los niños de la escuela “General Lavalle”

Responsable: Priscila Silva.

GRÁFICO N°4.9. Reconozco a las personas que me hacen sentir inferior, culpable o avergonzado

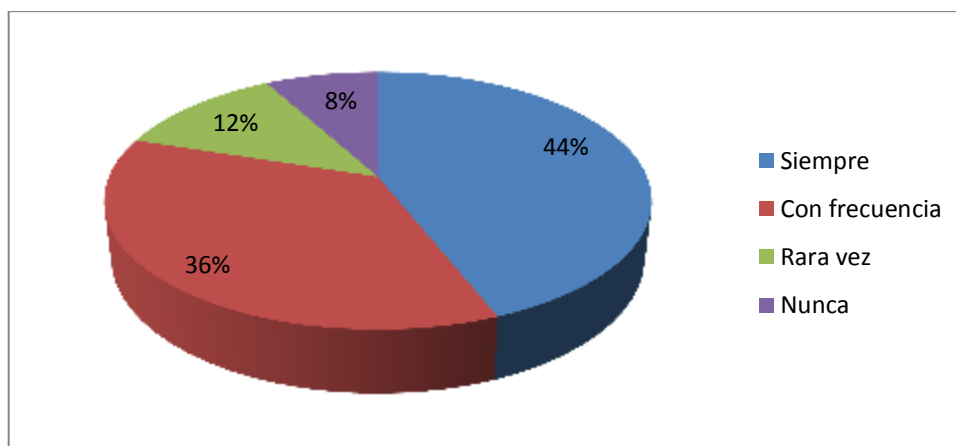

Fuente: Cuadro N°4.9

Responsable: Priscila Silva.

ANÁLISIS: El 44% de los niños evaluados indican que ya se dan cuenta y reconocen a las personas que lo hacen sentir inferiores o avergonzados, el 36% menciona lo hace con frecuencia, en cuanto al 12% dice que rara vez y un 8% dice que nunca lo hace.

INTERPRETACIÓN: Se evidencia que el niño tiene identidad y conocimiento propio para reconocer a las personas que él considera que le podrían hacer sentir inferior o menos que los demás.

PREGUNTA N° 10. ¿Tardo en recuperarme de los malos momentos?

CUADRO N°4.10. Tardo en recuperarme de los malos momentos

ALTERNATIVAS	FRECUENCIA	PORCENTAJE
Siempre	4	16
Con frecuencia	6	24
Rara vez	7	28
Nunca	8	32
Total	25	100

Fuente: Test aplicada a los niños de la escuela “General Lavalle”

Responsable: Priscila Silva.

GRÁFICO N°4.10. Tardo en recuperarme de los malos momentos

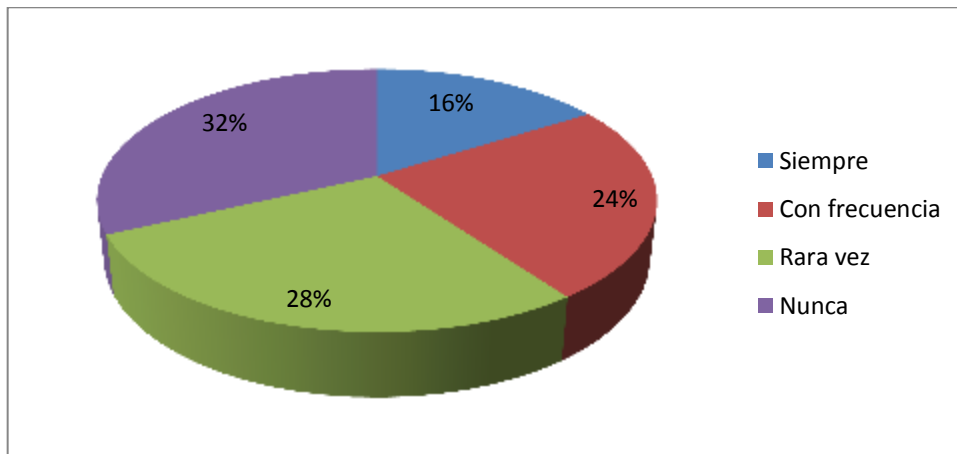

Fuente: Cuadro N°4.10

Responsable: Priscila Silva.

ANÁLISIS: El 16% de los niños evaluados indican que tardan en recuperarse de los malos momentos, el 24% menciona lo hace con frecuencia, en cuanto al 28% dice que rara vez y un 32% dice que nunca lo hace.

INTERPRETACIÓN: Todo depende de la estabilidad emocional en la que tenga el niño ya que ciertos momentos sean buenos o malos son pasajeros, mismos que pueden ser superados de acuerdo a la dificultad o de la problemática que tengan estos inconvenientes.

PREGUNTA N° 11.- ¿Me siento inquieto ante la presencia de gente extraña?

CUADRO N°4.11. Me siento inquieto ante la presencia de gente extraña

ALTERNATIVAS	FRECUENCIA	PORCENTAJE
Siempre	3	12
Con frecuencia	8	32
Rara vez	6	24
Nunca	8	32
Total	25	100

Fuente: Test aplicada a los niños de la escuela “General Lavalle”

Responsable: Priscila Silva.

GRÁFICO N°4.11. Me siento inquieto ante la presencia de gente extraña

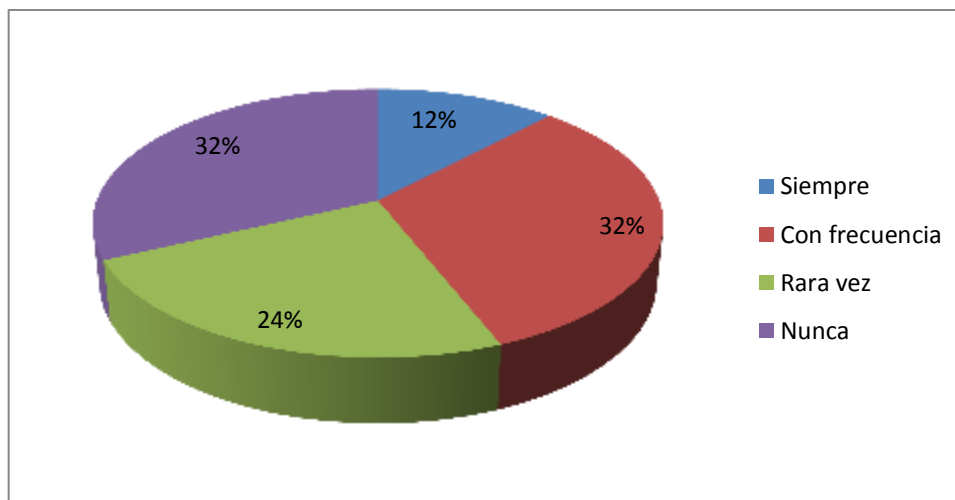

Fuente: Cuadro N°4.11

Responsable: Priscila Silva.

ANÁLISIS: El 12% de los niños evaluados indican que se sienten inquietos frente a personas extrañas, el 24% menciona lo hace con frecuencia, en cuanto al 24% dice que rara vez y un 32% dice que nunca lo hace.

INTERPRETACIÓN: En este caso al niño se debe preparar para ciertas cosas extrañas ya que la confiabilidad no es buena tampoco la desconfianza en ciertas cosas debe existir un momento equilibrado que el niño sepa como desenvolverse en sociedad.

PREGUNTA N° 12.- ¿Soy alegre y divertido?

CUADRO N°4.12..Soy alegre y divertido

ALTERNATIVAS	FRECUENCIA	PORCENTAJE
Siempre	18	72
Con frecuencia	3	12
Rara vez	2	8
Nunca	2	8
Total	25	100

Fuente: Test aplicada a los niños de la escuela “General Lavalle”

Responsable: Priscila Silva.

GRÁFICO N°4.12. Soy alegre y divertido

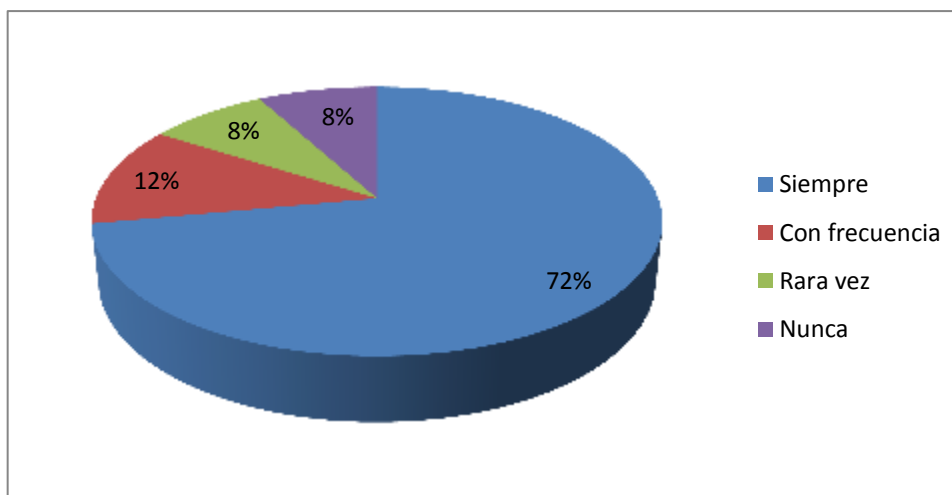

Fuente: Cuadro N°4.12

Responsable: Priscila Silva.

ANÁLISIS: El 72% de los niños evaluados indican que se sienten alegres y divertidos, el 12% menciona lo hace con frecuencia, en cuanto al 8% dice que rara vez y un 8% dice que nunca lo hace.

INTERPRETACIÓN: Es una etapa en donde los niños siempre deben sentirse con la necesidad de expresar sus emociones y sentirse alegres en cualquier lugar en donde se encuentren a pesar de los problemas ya que aún siguen siendo pequeños en un mundo e pequeños.

PREGUNTA N°15. ¿Busco excusas para escaparme cuando las situaciones me provocan malestar?

CUADRO N°4.13. Busco excusas para escaparme cuando las situaciones me provocan malestar

ALTERNATIVAS	FRECUENCIA	PORCENTAJE
Siempre	15	60
Con frecuencia	6	24
Rara vez	3	12
Nunca	1	4
Total	25	100

Fuente: Test aplicada a los niños de la escuela “General Lavalle”

Responsable: Priscila Silva.

GRÁFICO N°4.13. Busco excusas para escaparme cuando las situaciones me provocan malestar

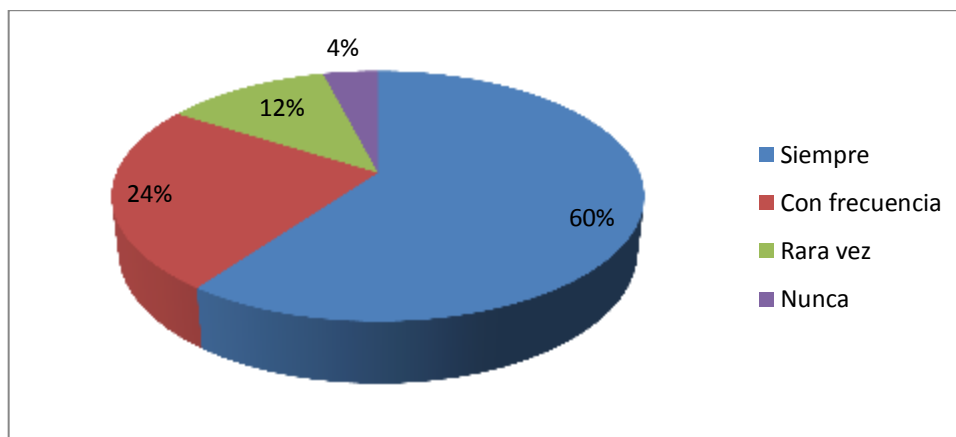

Fuente: Cuadro N°4.13

Responsable: Priscila Silva.

ANÁLISIS: El 60% de los niños evaluados indican que prefieren hacer una excusa y no meterse en problemas que le provocan malestar, el 24% menciona que lo hace con frecuencia, en cuanto al 12% dice que rara vez y un 4% dice que nunca lo hace.

INTERPRETACIÓN: Es importante que los problemas ya sean de la casa o fuera de los estudios se cree conveniente que no debe involucrarse ya que son problemas que los adultos pueden resolverse sin necesidad de integrar al niño a este tipo de inconveniente.

CUADRO N°4.14. RESUMEN DEL NIVEL DE INTELIGENCIA EMOCIONAL EN LOS NIÑOS DE CUARTO AÑO DE EDUCACIÓN BÁSICA PARALELO “B” DE LA ESCUELA FISCAL MIXTA “GENERAL LAVALLE”

ALTERNATIVAS	SIEMPRE	CON FRECUENCIA	RARA VEZ	NUNCA	TOTAL
¿Tengo muchas dificultades a la hora de tener que tomar decisiones?	3	4	8	10	25
¿Disfruto en las actividades sociales?	14	8	1	2	25
¿Experimento algunos cambios emocionales durante el día?	9	12	3	1	25
¿No me avergüenzo cuando cometo un error?	12	11	1	1	25
¿Demuestro mis auténticos sentimientos ante los demás?	14	5	4	2	25
¿Suelo tomarme con humor mis fallas?	15	7	2	1	25
¿Dudo de mis sentimientos?	2	4	3	16	25
¿Me doy cuenta de lo que los demás esperan de mí?	1	3	8	13	25
¿Reconozco a las personas que me hacen sentir inferior, culpable o avergonzado?	11	9	3	2	25
¿Tardo en recuperarme de los malos momentos?	4	6	7	8	25
¿Me siento inquieto ante la presencia de gente extraña?	3	8	6	8	25
¿Soy alegre y divertido?	18	3	2	2	25
¿Busco excusas para escaparme cuando las situaciones me provocan malestar?	15	6	3	1	25
TOTAL	121	86	51	67	325
PROMEDIO	9	7	4	5	25
PORCENTAJE	37,23	26,46	15,69	20,62	100

Fuente: Test aplicada a los niños de la escuela “General Lavalle”

Responsable: Priscila Silva.

GRÁFICO N°4.14. Nivel de inteligencia emocional

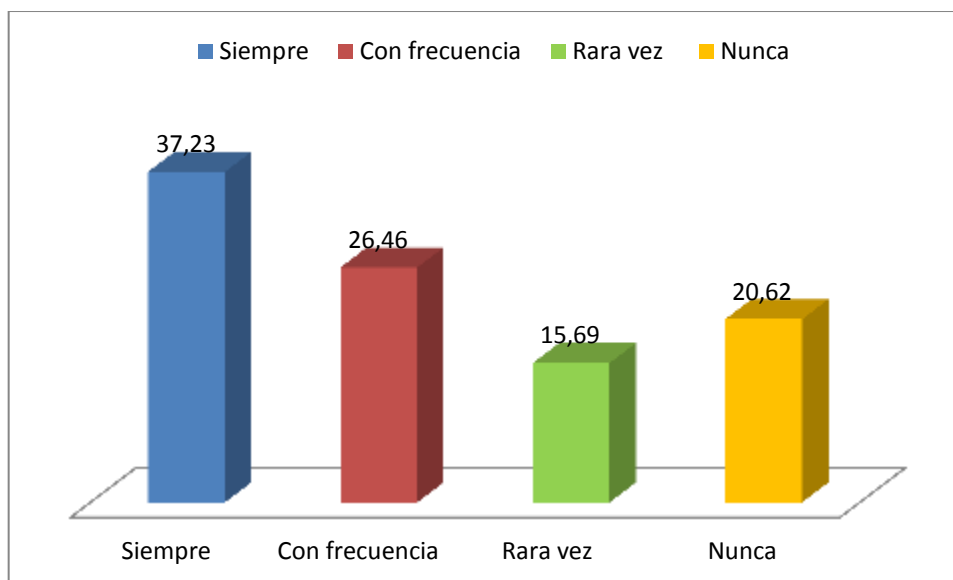

Fuente: Cuadro N°4.14
Responsable: Priscila Silva.

4.2. Análisis de resultados del test de leyes y principios del buen vivir en los alumnos evaluados en la escuela “General Lavalle”

1. ¿Conoces que es la democracia?

CUADRO N°4.15. Conoces que es la democracia

ALTERNATIVAS	FRECUENCIA	PORCENTAJE
SI	17	68
NO	2	8
POCO	6	24
Total	25	100

Fuente: Test aplicada a los niños de la escuela “General Lavalle”

Responsable: Priscila Silva.

GRÁFICO N°4.15. Conoces que es la democracia

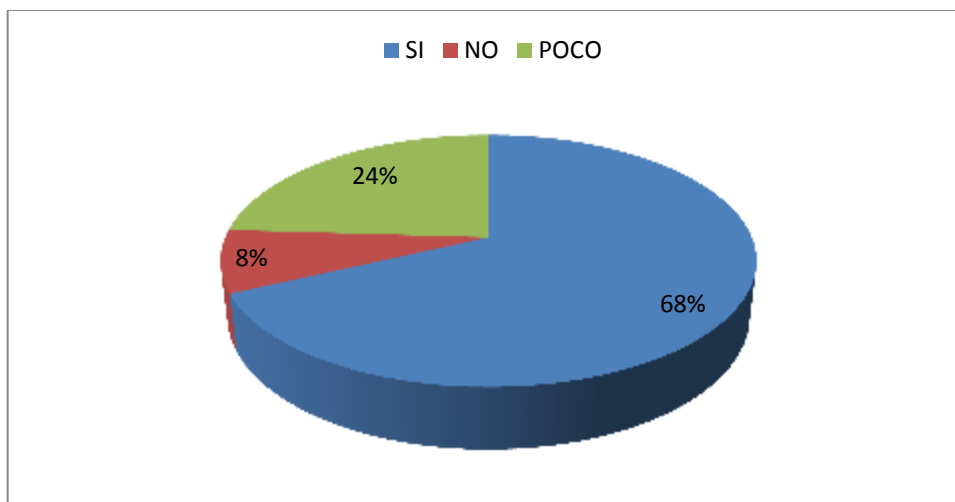

Fuente: Cuadro N°4.15

Responsable: Priscila Silva.

ANÁLISIS: El 68% de los niños evaluados si tienen conocimiento de lo que se trata la democracia por lo tanto el 8% indica que no lo sabe y el 24% de los demás indican que conocen poco.

INTERPRETACIÓN: Es importante que los estudiantes de que se trata la democracias los principios y los beneficios que hay sobre ella.

2. ¿Sabes que vives en una sociedad libre y que algunas niñas y niños tienen los mismos gustos pero son diferentes?

CUADRO N°4.16. Sabes que vives en una sociedad libre y que algunas niñas y niños tienen los mismos gustos pero son diferentes

ALTERNATIVAS	FRECUENCIA	PORCENTAJE
SI	23	92
NO	1	4
POCO	1	4
Total	25	100

Fuente: Test aplicada a los niños de la escuela “General Lavalle”
Responsable: Priscila Silva.

GRÁFICO N°4.16. Sabes que vives en una sociedad libre y que algunas niñas y niños tienen los mismos gustos pero son diferentes

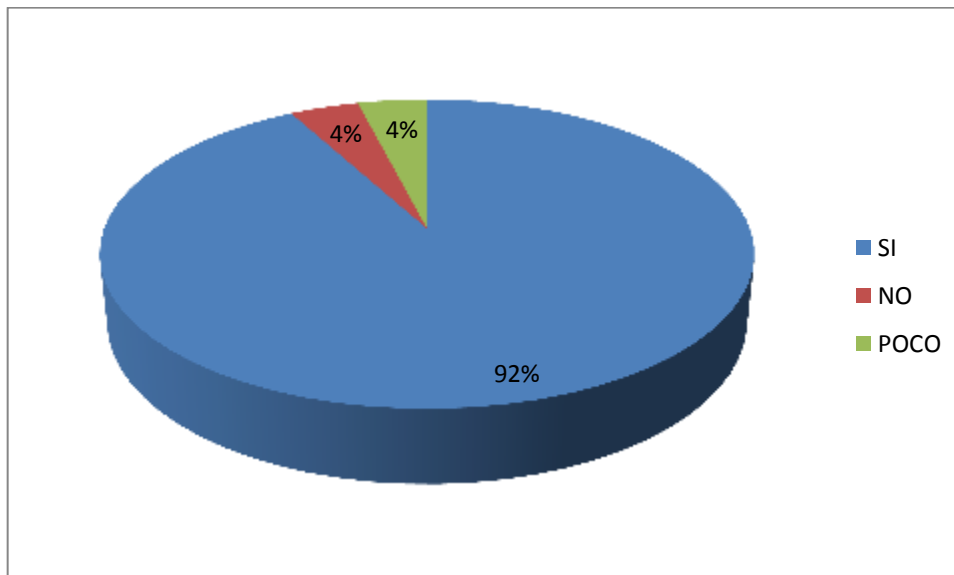

Fuente: Cuadro N°4.16
Responsable: Priscila Silva.

ANÁLISIS: El 92% de los niños evaluados sí que viven en una sociedad libre y que algunas niñas y niños tienen los mismos gustos pero son diferentes, por lo tanto el 4% indica que no lo sabe y el 4% de los demás indican que conocen poco.

INTERPRETACIÓN: es primordial que todos los tengan conocimiento de lo que se tratar el ser libre y que tienen distintas maneras de pensar y que hay que respetar a cada uno de las personas

3. ¿Conoces tus derechos como niño?

CUADRO N°4.17. Conoces tus derechos como niño

ALTERNATIVAS	FRECUENCIA	PORCENTAJE
SI	21	84
NO	1	4
POCO	3	12
Total	25	100

Fuente: Test aplicada a los niños de la escuela “General Lavalle”

Responsable: Priscila Silva.

GRÁFICO N°4.17. Conoces tus derechos como niño

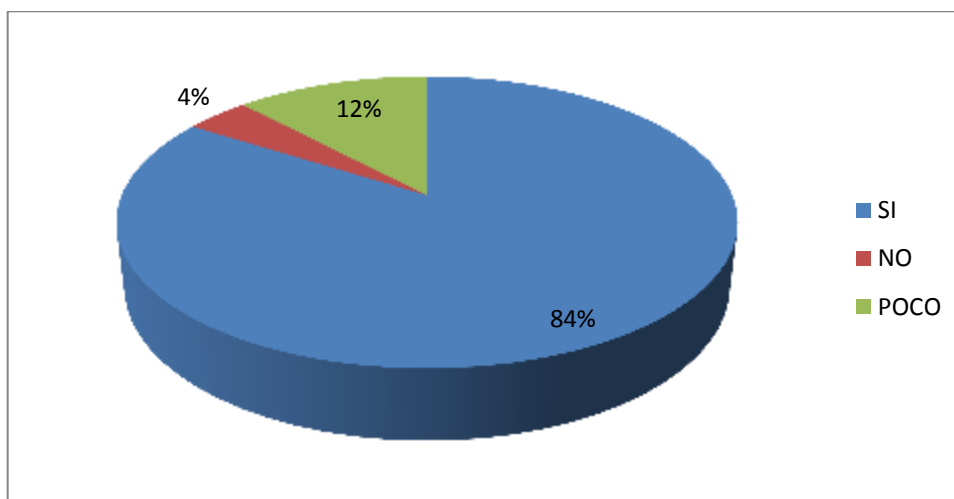

Fuente: Cuadro N°4.17

Responsable: Priscila Silva.

ANÁLISIS: El 84% de los niños evaluados mencionan que sí que conocen sus derechos como niños, por lo tanto el 4% indica que no lo sabe y el 12% de los demás indican que conocen poco.

INTERPRETACIÓN: Es oportuno que los niños tengan conocimiento todos los niños de los derechos que tienen y es obligación de los adultos que se cumpla este requerimiento.

4. ¿Si tú ayudas a una persona lo haces para encontrar algún beneficio?

CUADRO N°4. 18. Si tú ayudas a una persona lo haces para encontrar algún beneficio

ALTERNATIVAS	FRECUENCIA	PORCENTAJE
SI	5	20
NO	6	24
POCO	14	56
Total	25	100

Fuente: Test aplicada a los niños de la escuela “General Lavalle”

Responsable: Priscila Silva.

GRÁFICO N°4. 18. Si tú ayudas a una persona lo haces para encontrar algún beneficio

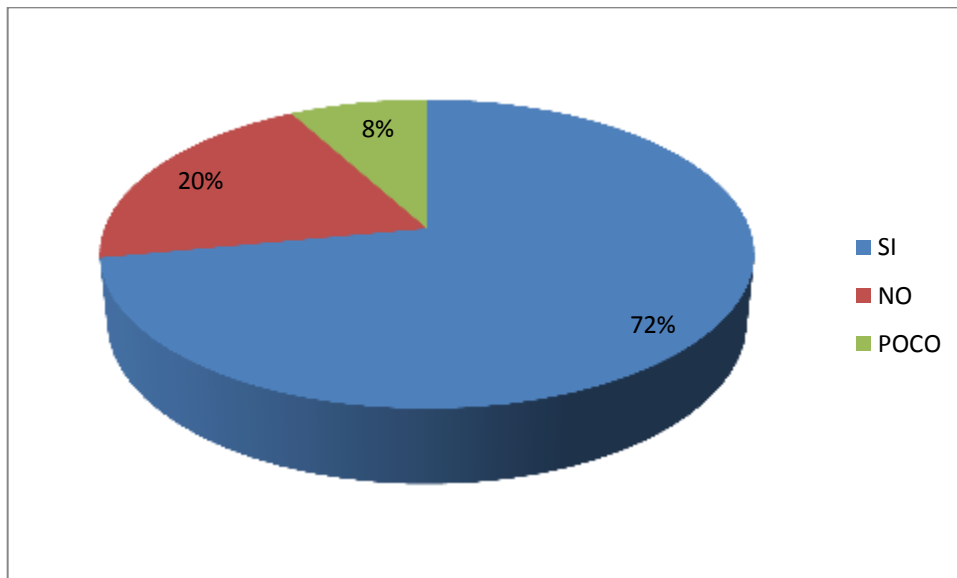

Fuente: Cuadro N°4.18

Responsable: Priscila Silva.

ANÁLISIS: El 84% de los niños evaluados mencionan que sí que conocen sus derechos como niños, por lo tanto el 4% indica que no lo sabe y el 12% de los demás indican que conocen poco.

INTERPRETACIÓN: El compañerismo y la solidaridad es importante forjarlo en los estudiantes por lo es necesario que el docente también se centre en educarlo con valores y sentimientos éticos.

5. ¿La maestra te ayuda a comprender las leyes y obligaciones de nuestro país?

CUADRO N°4.19. La maestra te ayuda a comprender las leyes y obligaciones de nuestro país

ALTERNATIVAS	FRECUENCIA	PORCENTAJE
SI	18	72
NO	5	20
POCO	2	8
Total	25	100

Fuente: Test aplicada a los niños de la escuela “General Lavalle”

Responsable: Priscila Silva.

GRÁFICO N°4.19. La maestra te ayuda a comprender las leyes y obligaciones de nuestro país

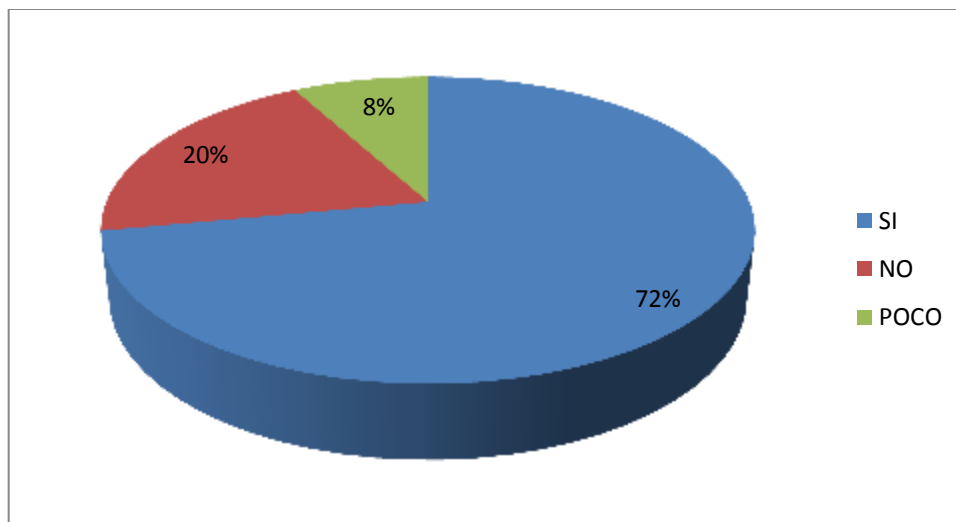

Fuente: Cuadro N°4.19

Responsable: Priscila Silva.

ANÁLISIS: El 72% de los niños evaluados mencionan que sí que la maestra ayuda a comprender las leyes y obligaciones de nuestro país, por lo tanto el 20% indica que no lo sabe y el 8% de los demás indican que conocen poco.

INTERPRETACIÓN: Es prioridad de todos los docentes inculcar y hacer de conocimiento a todos los niños de lo que se trata nuestra leyes y de qué manera se desenvuelven en beneficio de los estudiantes.

6. ¿Eres amable con tu maestra?

CUADRO N°4.20. Eres amable con tu maestra

ALTERNATIVAS	FRECUENCIA	PORCENTAJE
SI	23	92
NO	1	4
POCO	1	4
Total	25	100

Fuente: Test aplicada a los niños de la escuela “General Lavalle”

Responsable: Priscila Silva.

GRÁFICO N°4.20. Eres amable con tu maestra

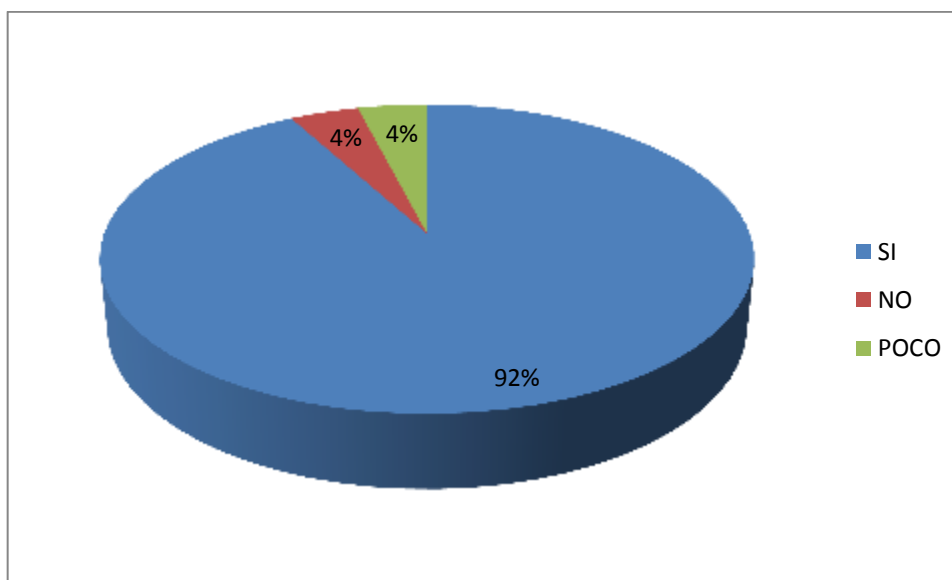

Fuente: Cuadro N°4.20.

Responsable: Priscila Silva.

ANÁLISIS: El 92% de los niños evaluados mencionan que sí que es amable con la maestra, por lo tanto el 4% indica que no lo sabe y el 4% de los demás indican que conocen poco.

INTERPRETACIÓN: Todos los niños concuerdan en que estiman mucho a su maestra

7. ¿Participas en el aula y con tus compañeros?

CUADRO N°4.21. Participas en el aula y con tus compañeros

ALTERNATIVAS	FRECUENCIA	PORCENTAJE
SI	13	52
NO	3	12
POCO	9	36
Total	25	100

Fuente: Test aplicada a los niños de la escuela “General Lavalle”

Responsable: Priscila Silva.

GRÁFICO N°4.21. Participas en el aula y con tus compañeros

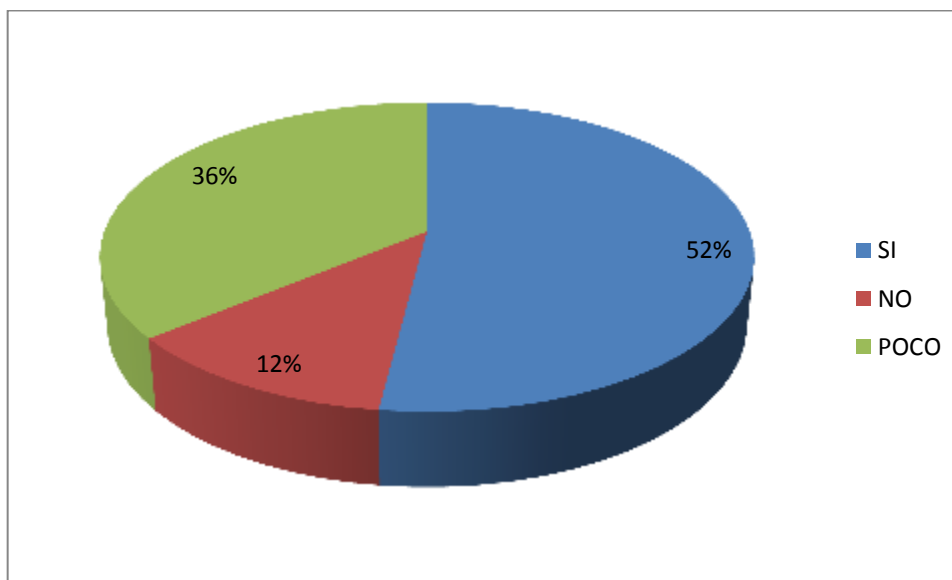

Fuente: Cuadro N°4.21

Responsable: Priscila Silva.

ANÁLISIS: El 52% de los niños evaluados mencionan que sí participan en todos los eventos en los que refiere participación en el aula por lo tanto el 4% indica que no y el 36% de los demás indican que poco.

IINTERPRETACIÓN: 23 de 25 niños evaluados determinan que si hay participación en varios ámbitos en su escolita.

8. ¿En la escolita la maestra les enseña, principios, valores, ética?

CUADRO N°4. 22. En la escolita la maestra les enseña, principios, valores, ética

ALTERNATIVAS	FRECUENCIA	PORCENTAJE
SI	18	72
NO	1	4
POCO	6	24
Total	25	100

Fuente: Test aplicada a los niños de la escuela "General Lavalle"

Responsable: Priscila Silva.

GRÁFICO N°4. 22. En la escolita la maestra les enseña, principios, valores, ética

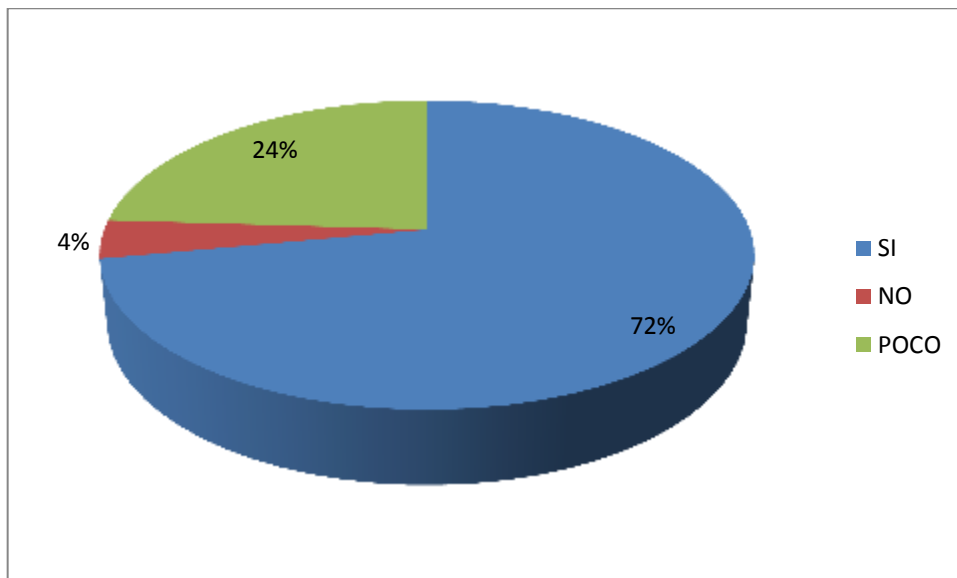

Fuente: Cuadro N°4.22

Responsable: Priscila Silva.

ANÁLISIS: El 72% de los niños evaluados mencionan que sí que la maestra les enseña valores, principios y ética, por lo tanto el 4% indica que no y el 24% de los demás indican que poco.

INTERPRETACIÓN: Se identifican que la mayoría de los estudiantes están conscientes y saben lo importante que son esta área para respetar a los demás

9. ¿Realizan actividades para contribuir a las relaciones sociales?

CUADRO N°4.23. Realizan actividades para contribuir a las relaciones sociales

ALTERNATIVAS	FRECUENCIA	PORCENTAJE
SI	23	92
NO	1	4
POCO	1	4
Total	25	100

Fuente: Test aplicada a los niños de la escuela “General Lavalle”

Responsable: Priscila Silva.

GRÁFICO N°4.23. Realizan actividades para contribuir a las relaciones sociales

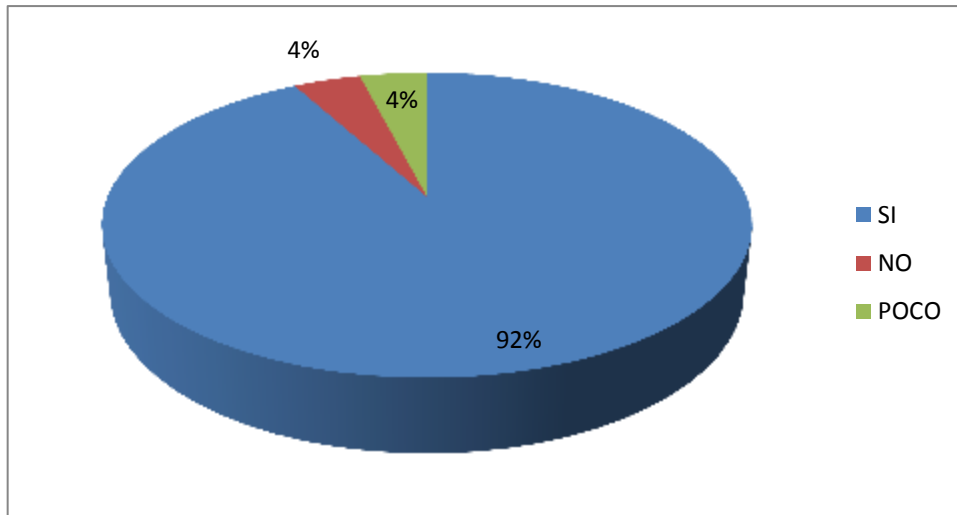

Fuente: Cuadro N°4.23

Responsable: Priscila Silva.

ANÁLISIS: El 92% de los niños evaluados mencionan que sí que realizan actividades en las que se pongan en práctica las relaciones sociales, por lo tanto el 4% indica que no y el 4% de los demás indican que poco.

INTERPRETACIÓN: La contribución hacia una sociedad equitativa y participativa beneficia a que exista una sociedad en la que haya colaboración para que se viva en un entorno de armonía.

10. ¿Estas consiente que tienes derecho a la libre expresión?

CUADRO N°4.24. Estas consiente que tienes derecho a la libre expresión

ALTERNATIVAS	FRECUENCIA	PORCENTAJE
SI	23	92
NO	2	8
POCO	0	0
Total	25	100

Fuente: Test aplicada a los niños de la escuela “General Lavalle”

Responsable: Priscila Silva.

GRÁFICO N°4. 24. Estas consiente que tienes derecho a la libre expresión

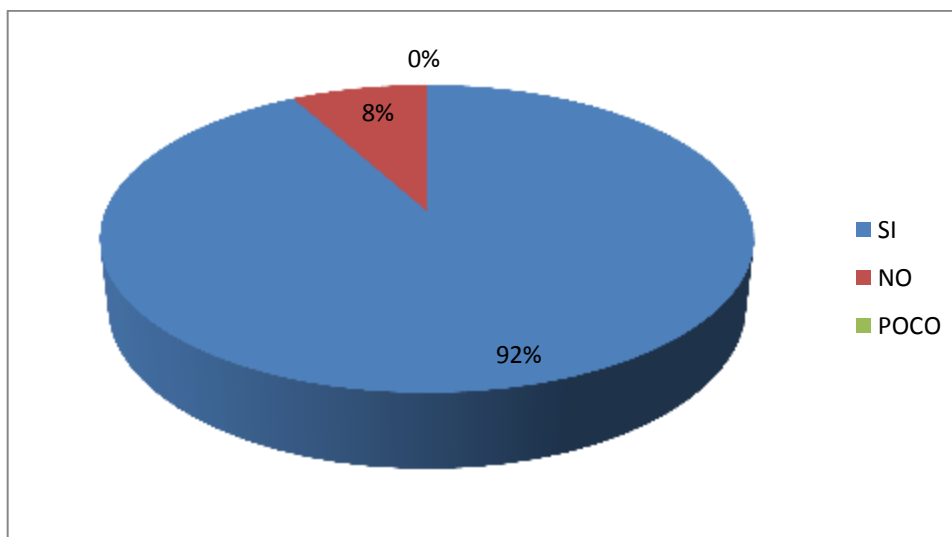

Fuente: Cuadro N°4.24

Responsable: Priscila Silva.

ANÁLISIS: El 92% de los niños evaluados mencionan que sí que realizan actividades en las que se pongan en práctica las relaciones sociales, por lo tanto el 8% indica que no.

INTERPRETACIÓN: La participación y la posibilidad de una libre expresión en las aulas dependen mucho de la inteligencia y desenvolvimiento de los estudiantes dentro de ella.

CUADRO N°4.25.RESUMEN DEL TEST DE LEYES Y PRINCIPIOS DEL BUEN VIBIR A LOS NIÑOS DE CUARTO AÑO DE EDUCACIÓN BÁSICA PARALELO “B” DE LA ESCUELA FISCAL MIXTA “GENERAL LAVALLE”

ALTERNATIVAS	SIEMPRE	CON FRECUENCIA	RARA VEZ	TOTAL
¿Conoces que es la democracia?	17	2	6	25
¿Sabes que vives en una sociedad libre y que algunas niñas y niños tienen los mismos gustos pero son diferentes?	23	1	1	25
¿Conoces tus derechos como niño?	21	1	3	25
¿Si tú ayudas a una persona lo haces para encontrar algún beneficio?	5	6	14	25
¿La maestra te ayuda a comprender las leyes y obligaciones de nuestro país?	18	5	2	25
¿Eres amable con tu maestra?	23	1	1	25
¿Participas en el aula y con tus compañeros?	13	3	9	25
¿En la escuelita la maestra les enseña, principios, valores, ética?	18	1	6	25
¿Realizan actividades para contribuir a las relaciones sociales?	23	1	1	25
¿Estas consiente que tienes derecho a la libre expresión aula?	23	2	0	25
TOTAL	184	23	43	250
PROMEDIO	18	2	4	25
PORCENTAJE	73,60	9,20	17,20	100

Fuente: Test aplicada a los niños de la escuela “General Lavalle”

Responsable: Priscila Silva.

GRÁFICO N°4. 25 RESUMEN DEL TEST DE LEYES Y PRINCIPIOS DEL BUEN VIVIR, REALIZADA A LOS NIÑOS DE CUARTO AÑO DE EDUCACIÓN BÁSICA PARALELO “B” DE LA ESCUELA FISCAL MIXTA “GENERAL LAVALLE”

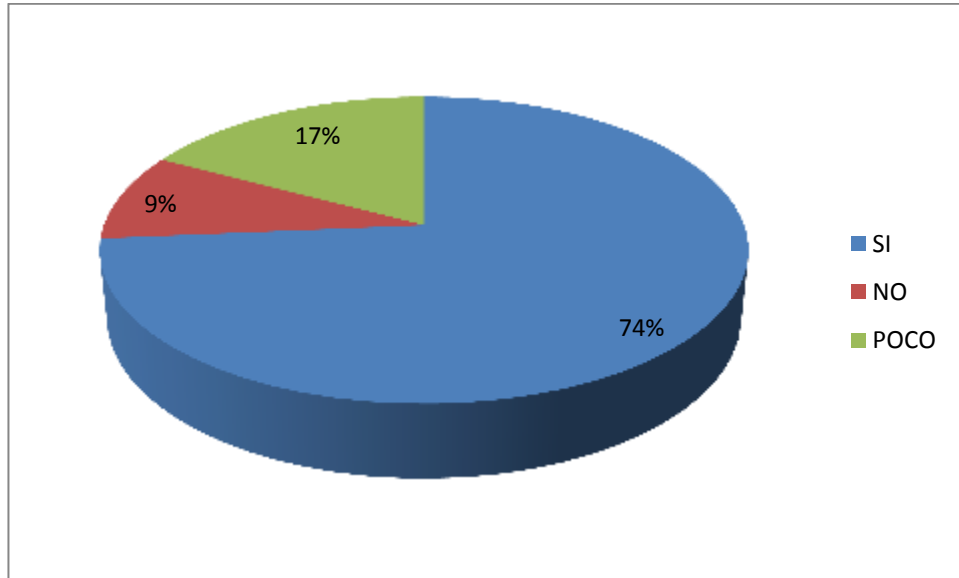

Fuente: Cuadro N°4.25
Responsable: Priscila Silva.

CAPITULO V

5. CONCLUSIONES Y RECOMENDACIONES

5.1. CONCLUSIONES

- Se ha determinado que el nivel de inteligencia emocional de los niños de cuarto año de educación básica paralelo “B” de la Escuela Fiscal Mixta “General Lavalle” se encuentra en un nivel alto y medio, aunque hay un pequeño porcentaje en la que los niños tiene múltiples opiniones por su reacción emocional dentro y fuera del aula, por lo tanto los estudiantes tiene un estado emocional favorable ante las cosas que son buenas o malas en su diario vivir.
- El conocimiento de las leyes y los principios que rigen a un estudiante mediante el plan del buen vivir es favorable por lo que su mentalidad es amplia en el momento de conocer sus derechos y obligaciones de los que debe hacerse dentro y fuera de la Institución educativa.
- En el desarrollo de estas actividades ayudaron a fortalecer sus actitudes emocionales del niño para con los demás que lo rodea tanto académica y su entorno por lo tanto esto tendrá gran beneficio para que sigan adelante desarrollando sus capacidades y actitudes positivas

5.2. RECOMENDACIONES

- Promover la participación de los niños en los diferentes eventos escolares y sociales, para que su desenvolvimiento social sea el adecuado y vaya formándose intelectual y psíquica para el desarrollo emocional y a futuro su profesionalización.
- Es necesario que el docente fomente y contextualice todos los derechos y principios que rigen en nuestra sociedad para que no tengan una idea errada de lo que puede hacer y de lo que no dentro del establecimiento educativo y fuera de el con la sociedad y su familia
- Es necesario brindar una mejor atención a los niños y niñas que presenten problemas de inteligencia emocional familiar y contribuir a la resolución de los problemas, por lo que se requiere que los docentes comprendan que no hay niños perfectos y que presentan algún problema emocional y que necesitan de nuestra ayuda para que socialice con todos los demás.

BIBLIOGRAFÍA

- Boeck, M. D. (2005). *Qué es Inteligencia Emocional*. Madrid, España: Editorial EDAF.
- Caruso, D. R. ((2002)). *Relation of an ability me*.
- Cooper Robert y Sawat Ayman. (1998). *La Inteligencia Emocional aplicada al liderazgo y a las organizaciones*. Bogotá, Colombia: Norma.
- Fernández-Berrocal, P. E. ((2003)). *Perceived emotional intelligence*. Obtenido de psychological adjustment and academic performance.
- Goleman, D. (1995). *Competencias emocionales*.
- Goleman, D. (2005). *Inteligencia Emocional*. Buenos Aires- Argentina: Vergara Editor, S.A.
- Lawrence, S. (2007). *La Inteligencia Emocional en los niños*. Buenos Aires - Argentina: Vergara.
- Lynn, A. B. (2000). *50 actividades para desarrollar la inteligencia emocional*. . Madrid: Centro de Estudios Ramón Areces. 185 p.
- Martínez, A. (2011). *Relaciones entre inteligencia emocional y estrategias de afrontamiento ante el estrés*.
- Ministerio De Educacion. (s.f.). *Actualizacion y Fortalecimiento Curricular*.
- Plan Nacional del Buen Vivir. (2013-2017).
- Ryback, D. (2008). *Trabaje con su Inteligencia Emocional*. Madrid - España: Editorial EDAF.
- Salovey, P. (2007). *El modelo de inteligencia emociona*.
- Silva, L. (2016). *Las Emociones en la inteligencia del ser Humano*.
- Simmons, S. (04 de 2013). *Como medir la Inteligencia Emocional*.
- Tobón, S. (2010). *Secuencias didácticas. Aprendizaje y evaluación de competencias*. .

ANEXOS



UNIVERSIDAD NACIONAL DE CHIMBORAZO

FACULTAD DE CIENCIAS DE LA EDUCACION, HUMANAS Y

TECNOLOGÍAS

CARRERA DE EDUCACIÓN BÁSICA

Institución: _____

Año de Educación básica: _____

Nombre: _____

Objetivo.- Determinar la relación de Inteligencia Emocional en los niños de cuarto año de educación básica, paralelo “B” de la escuela fiscal mixta “General Lavalle

Instrucciones: Reflexiona positiva o negativamente y marca con una (X) a tu criterio personal a las siguientes preguntas

TEST

ALTERNATIVAS	SIEMPRE	CON FRECUENCIA	RARA VEZ	NUNCA	TOTAL
¿Tengo muchas dificultades a la hora de tener que tomar decisiones?					
¿Disfruto en las actividades sociales?					

¿Experimento algunos cambios emocionales durante el día?					
¿No me avergüenzo cuando cometo un error?					
¿Demuestro mis auténticos sentimientos ante los demás?					
¿Suelo tomarme con humor mis fallas?					
¿Dudo de mis sentimientos?					
¿Me doy cuenta de lo que los demás esperan de mí?					
¿Reconozco a las personas que me hacen sentir inferior, culpable o avergonzado?					
¿Tardo en recuperarme de los malos momentos?					
¿Me siento inquieto ante la presencia de gente extraña?					
¿Soy alegre y divertido?					
¿Busco excusas para escaparme cuando las situaciones me provocan malestar?					
TOTAL					
PROMEDIO					
PORCENTAJE					



UNIVERSIDAD NACIONAL DE CHIMBORAZO

FACULTAD DE CIENCIAS DE LA EDUCACION, HUMANAS Y

TECNOLOGÍAS

CARRERA DE EDUCACIÓN BÁSICA

Objetivo.- Determinar el conocimiento que tienen cuarto año de educación básica, paralelo “b” de la escuela fiscal mixta “General Lavallo” sobre las leyes y principios del buen vivir

Instrucciones: Reflexiona positiva o negativamente y marca con una (X) a tu criterio personal a las siguientes preguntas

TEST

ALTERNATIVAS	SIEMPRE	CON FRECUENCIA	RARA VEZ	TOTAL
¿Conoces que es la democracia?				
¿Sabes que vives en una sociedad libre y que algunas niñas y niños tienen los mismos gustos pero son diferentes?				
¿Conoces tus derechos como niño?				
¿Si tú ayudas a una persona lo haces para encontrar algún beneficio?				

¿La maestra te ayuda a comprender las leyes y obligaciones de nuestro país?				
¿Eres amable con tu maestra?				
¿Participas en el aula y con tus compañeros?				
¿En la escuelita la maestra les enseña, principios, valores, ética?				
¿Realizan actividades para contribuir a las relaciones sociales?				
¿Estas consiente que tienes derecho a la libre expresión aula?				
TOTAL				
PROMEDIO				
PORCENTAJE				